



РУКОВОДСТВО ДЛЯ ВЛАДЕЛЬЦА

Diversión

XJ600S

XJ600N

4BR-28199-R8

Добро пожаловать в мир мотоциклов Ямаха !

Как владелец мотоцикла XJ600S/XJ600N, Вы получили возможность воспользоваться огромным опытом и новейшими технологиями фирмы Ямаха в области разработки и изготовления высококачественных изделий, благодаря которым Ямаха имеет репутацию надежной фирмы.

Пожалуйста, найдите время внимательно прочитать это Руководство, чтобы полностью использовать возможности вашего мотоцикла модели XJ600S/XJ600N. Это Руководство для владельца не только предоставит Вам инструкции по эксплуатации, осмотрам и уходу за Вашим мотоциклом, но и научит Вас, как избежать неприятностей или травм для Вас и для окружающих.

Кроме того, советы, приведенные в этом Руководстве, помогут Вам всегда содержать мотоцикл в наилучшем состоянии. Если у Вас возникают какие-либо вопросы, пожалуйста, не стесняйтесь обращаться к Вашему дилеру фирмы Ямаха.

Сотрудники фирмы Ямаха желают Вам много безопасных и приятных путешествий. Итак, помните о безопасности !

Особо важная информация в этом Руководстве обозначается следующим образом:



Значок, относящийся к безопасности, означает : **ВНИМАНИЕ ! БУДЬТЕ ОСТОРОЖНЫ ! ЭТО КАСАЕТСЯ ВАШЕЙ БЕЗОПАСНОСТИ !**



Пренебрежение инструкциями под заголовками **ПРЕДУПРЕЖДЕНИЕ** может вести к серьезным травмам или к гибели водителя мотоцикла, окружающих или лиц, производящих осмотр или ремонт мотоцикла.

ОСТОРОЖНО :

Заголовок **ОСТОРОЖНО** обозначает специальные меры предосторожности, которые необходимо принимать для предупреждения повреждения мотоцикла.

ПРИМЕЧАНИЕ :

Под заголовком **ПРИМЕЧАНИЕ** содержится информация, облегчающая или поясняющая выполнение операций.

ПРИМЕЧАНИЕ :

- Это Руководство следует считать неотъемлемой частью мотоцикла и должно оставаться с ним, даже если в последствии он будет продан.
 - Фирма Ямаха постоянно внедряет усовершенствования в конструкцию мотоцикла и повышает качество своих изделий. Поэтому, хотя это Руководство и содержит самую последнюю информацию об изделии, имеющуюся на момент его издания, Ваш мотоцикл может незначительно отличаться от приведенных в Руководстве описаний. Если у Вас возникают какие-либо вопросы, касающиеся этого Руководства, пожалуйста, обращайтесь к Вашему дилеру фирмы Ямаха.
-

⚠ ПРЕДУПРЕЖДЕНИЕ

ПОЖАЛУЙСТА, ВНИМАТЕЛЬНО ПРОЧИТАЙТЕ ЭТО РУКОВОДСТВО ДО КОНЦА ПРЕЖДЕ, ЧЕМ ПРИСТУПИТЬ К ЭКСПЛУАТАЦИИ ЭТОГО МОТОЦИКЛА.

EAU03337

XJ600S/XJ600N
РУКОВОДСТВО ДЛЯ ВЛАДЕЛЬЦА
© 2001 авторские права принадле-
жат фирме Yamaha Motor Co., Ltd.
1-е Издание Апрель 2001 г.
Все права защищены.
Любая перепечатка или несанкцио-
нированное использование без
письменного разрешения фирмы
Yamaha Motor Co., Ltd. строго запре-
щены.
Отпечатано в Японии.

1	БЕЗОПАСНОСТЬ ПРЕЖДЕ ВСЕГО	1
2	ОПИСАНИЕ	2
3	ФУНКЦИИ ПРИБОРА И ОРГАНОВ УПРАВЛЕНИЯ	3
4	ПРОВЕРКИ ПЕРЕД ЭКСПЛУАТАЦИЕЙ	4
5	ЭКСПЛУАТАЦИЯ И ВАЖНЫЕ СОВЕТЫ ПО УПРАВЛЕНИЮ МОТОЦИКЛОМ	5
6	ПЕРИОДИЧЕСКИЕ ТЕХНИЧЕСКИЕ ОБСЛУЖИВАНИЯ И МЕЛКИЙ РЕМОНТ	6
7	УХОД ЗА МОТОЦИКЛОМ И ЕГО ХРАНЕНИЕ	7
8	ТЕХНИЧЕСКИЕ ДАННЫЕ	8
9	ИНФОРМАЦИЯ ДЛЯ ВЛАДЕЛЬЦА	9
	АЛФАВИТНЫЙ УКАЗАТЕЛЬ	

БЕЗОПАСНОСТЬ ПРЕЖДЕ ВСЕГО 1-1

БЕЗОПАСНОСТЬ ПРЕЖДЕ ВСЕГО

1 Мотоцикл является замечательным транспортным средством, способным дать Вам ни с чем не сравнимое ощущение мощности и свободы. Однако, он также налагает и определенные ограничения, которыми Вы должны подчиняться, поскольку даже самые лучшие мотоциклы подчиняются законам физики.

Регулярный уход и техническое обслуживание очень важны для сохранения достоинств и работоспособности Вашего мотоцикла. Более того, что справедливо для мотоцикла, то также справедливо и для водителя: высокая работоспособность зависит от хорошей формы. Езда на мотоцикле под воздействием лекарств, наркотиков и алкоголя, конечно абсолютно исключена. Водитель мотоцикла - гораздо в большей степени, чем водитель автомобиля - всегда должен быть в наилучшей интеллектуальной и физической форме. Под воздействием даже незначительной дозы алкоголя появляется тенденция к неоправданному риску.

Защитная одежда также важна для водителя мотоцикла, как и ремни безопасности для водителя автомобиля и его пассажиров. Всегда надевайте полный мотоциклетный костюм (изготовленный из кожи или из износостойких синтетических материалов с защитными вставками), прочные ботинки, мотоциклетные перчатки и хорошо подогнанный шлем.

Однако, оптимальная защитная одежда не должна провоцировать безрассудство. Хотя полностью закрытый шлем и костюм создают ощущение абсолютной безопасности и защищенности, мотоциклист всегда остается уязвимым. Водители, у которых отсутствует критический самоконтроль, склонны к риску высоких скоростей и к надежде на удачу. Это особенно опасно в сырую погоду. Хороший мотоциклист всегда ездит безопасно, предсказуемо и ответственно - избегая любых опасностей, включая те, которые представляют окружающие.

Приятных Вам поездок !

Вид слева (XJ600S)	2-1
Вид справа (XJ600S)	2-2
Органы управления и приборы (XJ600S)	2-3
Вид слева (XJ600N)	2-4
Вид справа (XJ600N)	2-5
Органы управления и приборы (XJ600N)	2-6

ОПИСАНИЕ

Вид слева (XJ600S)

2

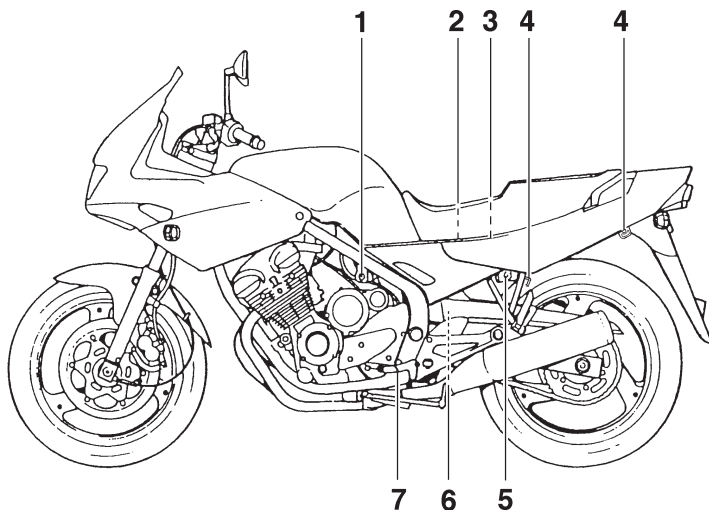

1. Топливный краник (стр. 3-11)
2. Держатель шлема (стр. 3-13)
3. Коробка предохранителей (стр. 6-29)
4. Держатели багажного ремня (стр. 3-15)
5. Замок сиденья (стр. 3-12)
6. Узел амортизатора с регулировочным кольцом предварительного натяга пружины (стр. 3-14)
7. Педаль переключателя передач (стр. 3-8)

Вид справа (XJ600S)

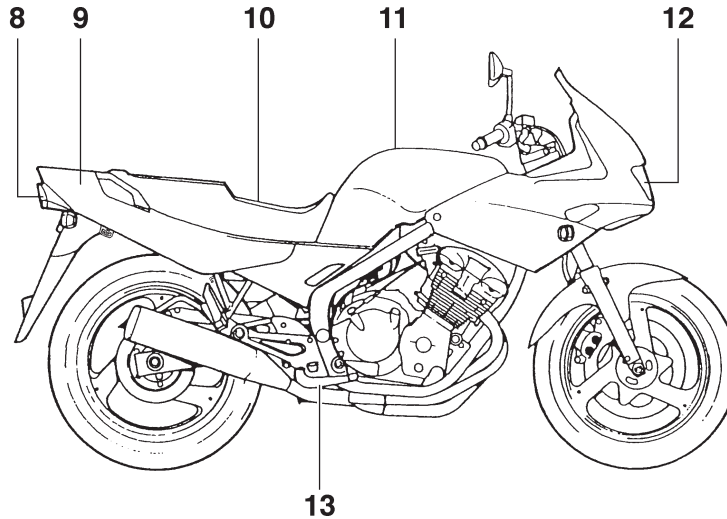

- 8. Задний габаритный фонарь/Стоп-сигнал
- 9. Багажное отделение (стр. 3-14)
- 10. Сиденье (стр. 3-12)
- 11. Топливный бак (стр. 3-9)
- 12. Фара (стр. 6-30)
- 13. Педаль тормоза (стр. 3-9)

Органы управления и приборы (XJ600S)

2

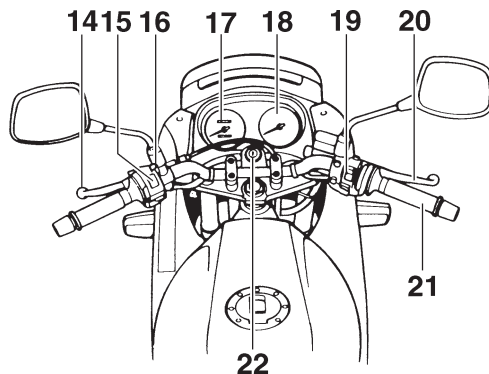

- 14. Рычаг сцепления (стр. 3-7)
- 15. Выключатели на левой рукоятке (стр. 3-6)
- 16. Рычаг пускового устройства (воздушной заслонки) (стр. 3-12)
- 17. Спидометр (стр. 3-4)
- 18. Тахометр (стр. 3-5)
- 19. Выключатели на правой рукоятке (стр. 3-7)
- 20. Рычаг тормоза (стр. 3-8)
- 21. Рукоятка дроссельной заслонки (стр. 6-13)
- 22. Главный выключатель/Замок руля (стр. 3-1)

Вид слева (XJ600N)

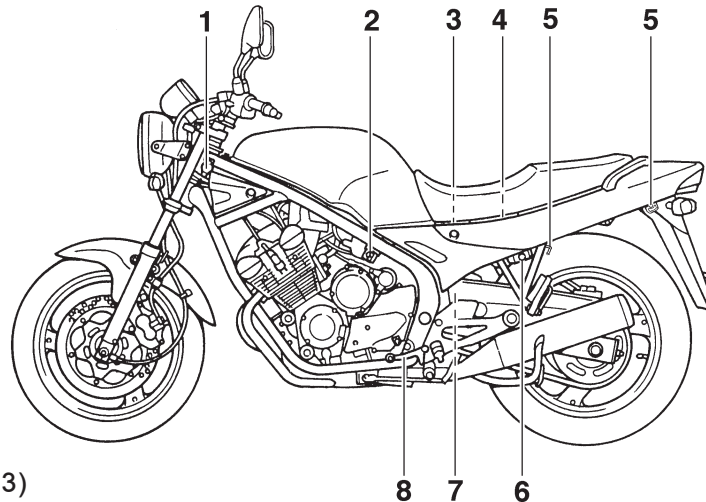

1. Замок руля (стр. 3-3)
2. Топливный краник (стр. 3-11)
3. Держатель шлема (стр. 3-13)
4. Коробка предохранителей (стр. 6-29)
5. Держатели багажного ремня (стр. 3-15)
6. Замок сиденья (стр. 3-12)
7. Узел амортизатора с регулировочным кольцом предварительного натяга пружины (стр. 3-14)
8. Педаль переключателя передач (стр. 3-8)

ОПИСАНИЕ

Вид справа (XJ600N)

2

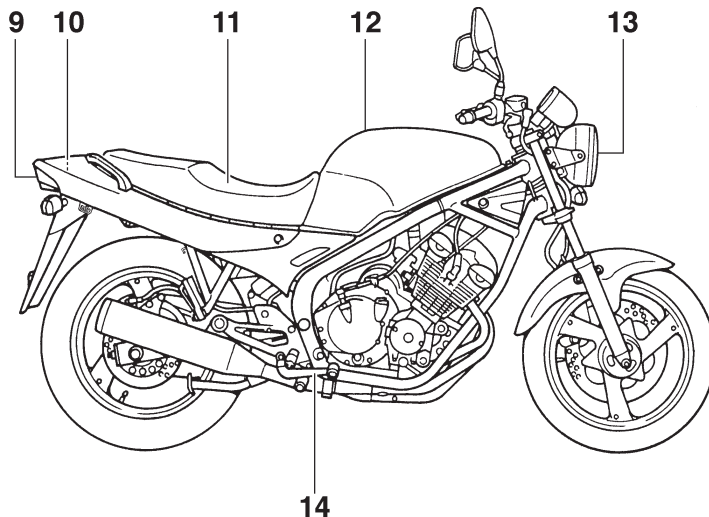

- 9. Задний габаритный фонарь/Стоп-сигнал
- 10. Багажное отделение (стр. 3-13)
- 11. Сиденье (стр. 3-12)
- 12. Топливный бак (стр. 3-9)
- 13. Фара (стр. 6-30)
- 14. Педаль тормоза (стр. 3-9)

Органы управления и приборы (XJ600N)

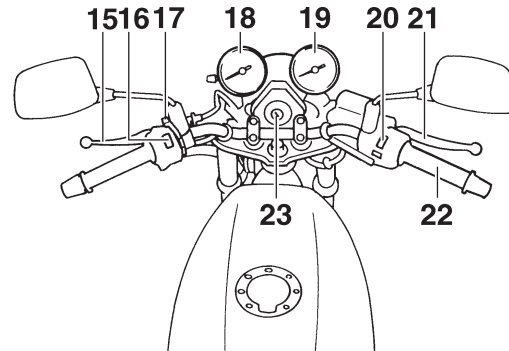

- 15. Рычаг сцепления (стр. 3-7)
- 16. Выключатели на левой рукоятке (стр. 3-6)
- 17. Рычажок пускового устройства (воздушной заслонки) (стр. 3-12)
- 18. Спидометр (стр. 3-5)
- 19. Тахометр (стр. 3-5)
- 20. Выключатели на правой рукоятке (стр. 3-7)
- 21. Рычаг тормоза (стр. 3-8)
- 22. Рукоятка дроссельной заслонки (стр. 6-13)
- 23. Главный выключатель (стр. 3-1)

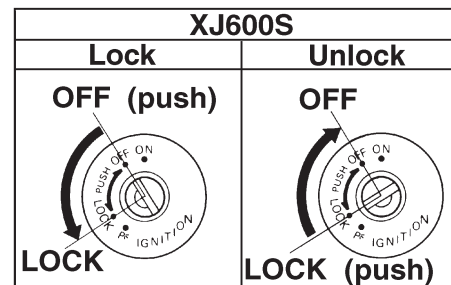
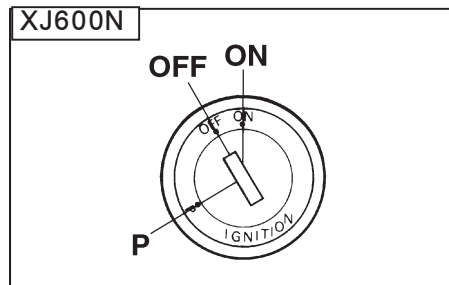
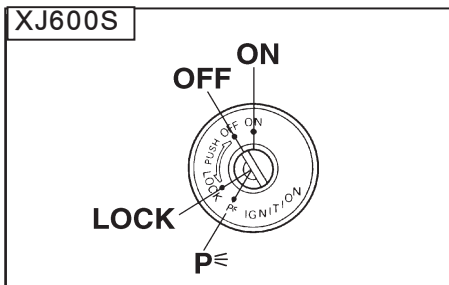

EAU00029

Главный выключатель/Замок руля

Главный выключатели/Замок руля выполняет функции управления запуском и световыми приборами и используется для запертия руля. Описание разных положений приведено ниже.

EAU00036

ВКЛЮЧЕНО

На все электрические системы подается питание и можно произвести запуск двигателя. Ключ нельзя вынуть.

EAU00038

ВЫКЛЮЧЕНО

Все электрические системы выключены. Ключ можно вынуть.

EAU00040

ЗАПЕРТО (для модели XJ600S)

Руль заперт и все электрические системы выключены. Ключ можно вынуть.

Как запереть руль

1. Поверните руль влево до упора.
2. Нажмите на ключ в положение "OFF" ("ВЫКЛЮЧЕНО") и, удерживая его нажатым, поверните его в положение "LOCK" ("ЗАПЕРТО").
3. Выньте ключ.

Как отпереть руль

Нажмите на ключ и, удерживая его нажатым, поверните его в положение "OFF" ("ВЫКЛЮЧЕНО").

EW000016

⚠ ПРЕДУПРЕЖДЕНИЕ

Никогда не поворачивайте ключ в положение "OFF" ("ВЫКЛЮЧЕНО") или "LOCK" ("ЗАПЕРТО") во время движения мотоцикла, т. к. при этом электрическая система выключается, а это может вести к потере управления и к несчастному случаю. Мотоцикл должен быть остановлен прежде, чем установить ключ в положение "ВЫКЛЮЧЕНО" или "ЗАПЕРТ".

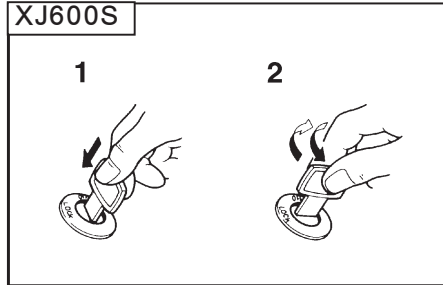

1. Нажать.
2. Повернуть.

EAU01590

P (Стоянка) (модель XJ600S)

Руль заперт, задний габаритный фонарь и дополнительный фонарь включены, но все остальные электрические системы выключены. Ключ можно вынуть. Руль должен быть заперт перед тем, как ключ можно будет установить в положение "P".

ECA00043

ОСТОРОЖНО :

Не используйте положение "СТОЯНКА" в течение длительного времени, т. к. это может вызвать разрядку аккумуляторной батареи.

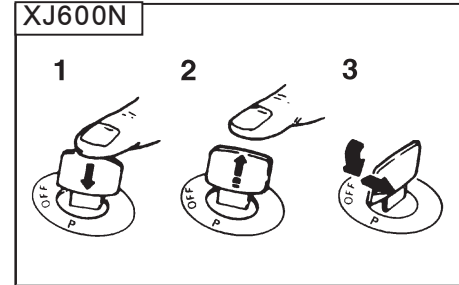

1. Нажать.
2. Отпустить.
3. Повернуть.

EAU00055

P (Стоянка) (модель XJ600N)

Задний габаритный фонарь и дополнительный фонарь включены, а все остальные электрические системы выключены.

Ключ можно вынуть.

На ключ необходимо нажать, а затем отпустить прежде, чем установить его в положение "P".

ECA00043

ОСТОРОЖНО :

Не используйте положение "СТОЯНКА" в течение длительного времени, т. к. это может вызвать разрядку аккумуляторной батареи.

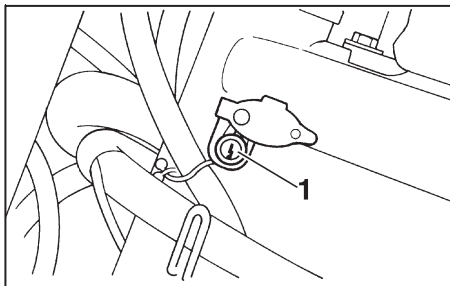

1. Замок руля

EAU02934

Замок руля (модель XJ600N)

Как запереть руль

1. Поверните руль вправо до упора.
2. Откройте крышку замка руля и вставьте ключ.
3. Поверните ключ на 1/8 оборота против часовой стрелки, нажмите на него, немного повернув руль влево, а затем поверните ключ на 1/8 оборота по часовой стрелке.
4. Проверьте, заперт ли руль, выньте ключ и закройте крышку замка руля.

Как отпереть руль

1. Откройте крышку замка руля и вставьте ключ.
2. Нажмите на ключ, поверните его на 1/8 оборота против часовой стрелки так, чтобы он выдвинулся, а затем отпустите его.
3. Выньте ключ и закройте крышку замка руля.

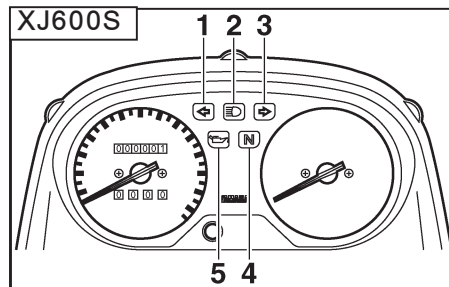

1. Сигнальная лампа поворота влево “←”
2. Сигнальная лампа дальнего света “≡”
3. Сигнальная лампа поворота вправо “→”
4. Сигнальная лампа нейтрали “N”
5. Предупреждающий световой сигнал уровня масла “⚡”

EAU03034

Индикатор и сигнальные лампы

EAU04121

Сигнальные лампы “←” и “→” указателя поворотов

При переводе переключателя указателя поворотов вправо или влево соответствующая сигнальная лампа начинает мигать.

EAU00061

Сигнальная лампа нейтрали “N”
Когда коробка передач находится в нейтрали, эта сигнальная лампа горит.

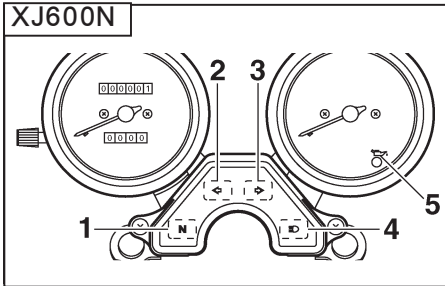

1. Сигнальная лампа нейтрали "N"
2. Сигнальная лампа поворота влево "←"
3. Сигнальная лампа поворота вправо "→"
4. Сигнальная лампа дальнего света "≡D"
5. Предупреждающий световой сигнал уровня масла "⚡"

EAU00063

Сигнальная лампа дальнего света "≡D"

Эта лампа горит, когда в фаре включена лампа дальнего света.

EAU03201

Предупреждающий световой сигнал уровня масла "⚡"

Эта предупреждающая лампа горит, когда уровень масла в двигателе слишком низкий.

Электрические цепи этой лампы можно проверить следующим образом:

1. Установите переключатель остановки двигателя в положение "O" и переведите ключ в положение "ON" ("ВКЛЮЧЕНО").
2. Установите коробку передач на нейтраль или нажмите на рычаг сцепления.
3. Нажмите на выключатель стартера. Если при нажатии на выключатель стартера сигнальная лампа не загорается, обращайтесь к дилеру фирмы Ямаха по поводу проверки электрических цепей.

ПРИМЕЧАНИЕ : _____

Даже если уровень масла достаточный, предупреждающая лампа может мерцать при езде по склону или при резких ускорениях или замедлениях, но это не свидетельствует о неисправности.

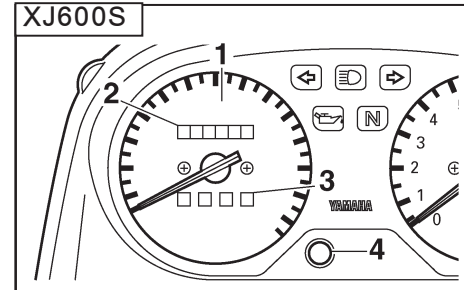

1. Спидометр
2. Одометр
3. Счетчик дальности поездки
4. Кнопка сброса счетчика дальности поездки.

EAU00094

Спидометр (модель XJ600S)

В узел спидометра входят собственно спидометр, одометр и счетчик дальности поездки. Спидометр показывает скорость движения. Одометр показывает общий пробег мотоцикла. Счетчик дальности поездки показывает пройденное расстояние с момента его сброса на нуль при помощи кнопки сброса. Счетчик дальности поездки можно использовать для оценки расстояния, которое можно проехать с полным баком топлива. Эта информация позволяет планировать будущие остановки для заправки.

Главный выключатель/Замок руля	3-1
Замок руля (модель XJ600N)	3-3
Индикатор и сигнальные лампы	3-3
Спидометр (модель XJ600S)	3-4
Спидометр (модель XJ600N)	3-5
Тахометр	3-5
Выключатели на рукоятках	3-6
Рычаг сцепления	3-7
Педаль переключателя передач	3-8
Рычаг тормоза	3-8
Педаль тормоза	3-9
Крышка топливного бака	3-9
Топливо	3-10
Шланг сапуна топливного бака (только для Германии)	3-11
Топливный краник	3-11
Рычажок пускового устройства (воздушной заслонки)	3-12
Сиденье	3-12
Держатели для шлемов	3-13
Багажное отделение	3-14
Регулировка амортизатора	3-14
Держатели багажного ремня	3-15
Боковая подставка	3-15
Система блокировки зажигания	-316

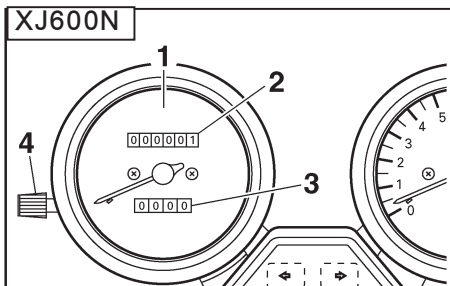

1. Спидометр
 2. Одометр
 3. Счетчик дальности поездки
 4. Ручка сброса счетчика дальности поездки
- EAU00095

Спидометр (модель XJ600N)

В узел спидометра входят собственно спидометр, одометр и счетчик дальности поездки. Спидометр показывает скорость движения. Одометр показывает общий пробег мотоцикла. Счетчик дальности поездки показывает пройденное расстояние с момента его сброса на нуль при помощи ручки сброса. Счетчик дальности данной поездки можно использовать для оценки расстояния, которое можно проехать с полным баком топлива. Эта информация позволяет планировать будущие остановки для заправки.

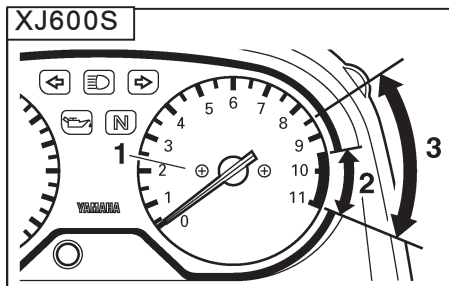

1. Тахометр
 2. Красный сектор тахометра (за исключением СН и А)
 3. Красный сектор тахометра (для СН и А)
- EAU00101*

Тахометр

Электрический тахометр позволяет водителю контролировать частоту вращения двигателя и поддерживать оптимальный уровень мощности.

EC000003*

ОСТОРОЖНО :

Не позволяйте двигателю работать с оборотами, указанными в красном секторе тахометра.

Красный сектор : 9.500 об/мин и выше (за исключением СН и А), 8.500 об/мин и выше (для СН и А)

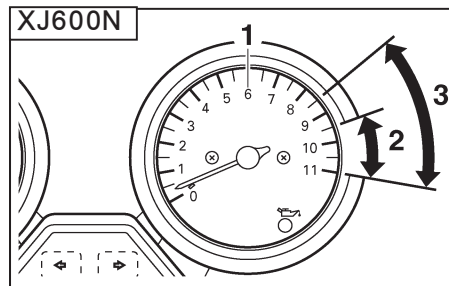

1. Тахометр
2. Красный сектор тахометра (за исключением СН и А)
3. Красный сектор тахометра (для СН и А)

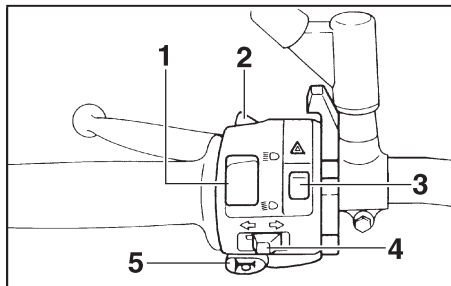

1. Переключатель света фары “/”
2. Выключатель “PASS” (“ОБГОН”)
3. Выключатель аварийной сигнализации “”
4. Переключатель указателя поворотов “/”
5. Выключатель звукового сигнала “”

EAU00118

Выключатели на рукоятках

EAU00120

Выключатель “PASS” (“ОБГОН”)

Нажмите на этот выключатель для кратковременного включения света фары.

EAU03888

Переключатель света фары “/”

Установите этот переключатель в положение “” для включения дальнего света и в положение “” для включения ближнего света.

EAU03826

Выключатель аварийной сигнализации “”

Когда ключ находится в положении “ON” (“ВКЛЮЧЕНО”) или в положении “P” (“СТОЯНКА”) используйте этот выключатель для включения аварийной сигнализации (одновременного мигания всех указателей поворотов).

Аварийная сигнализация используется в аварийных ситуациях или для предупреждения других водителей в случае остановки мотоцикла в местах, где он может создавать помеху для движения.

EC000006

ОСТОРОЖНО :

Не используйте аварийную сигнализацию в течение длительного времени, т. к. это может вызвать разрядку аккумуляторной батареи.

EAU03889

Переключатель указателя поворотов “/”

Для индикации правого поворота переведите переключатель в положение “”. Для индикации левого поворота переведите переключатель в положение “”. При отпускании переключатель возвращается в центральное положение. Для отмены подачи сигнала поворота нажмите на переключатель после того, как он вернется в центральное положение.



EAU00129

Выключатель звукового сигнала



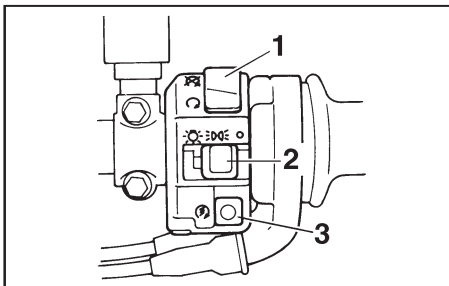

Нажмите на этот выключатель для подачи звукового сигнала.



1. Выключатель остановки двигателя “”
2. Переключатель световых приборов “/ED DE/●”
3. Выключатель стартера “”

EAU03890

Выключатель остановки двигателя “”

Перед запуском двигателя установите этот выключатель в положение “”. Устанавливайте этот выключатель в положение “” в аварийных ситуациях, например, при опрокидывании мотоцикла или при заедании троса дроссельной заслонки.

EAU03898

Переключатель световых приборов “/ED DE/●”

Устанавливайте этот переключатель в положение “ED DE” для включения дополнительного фонаря, освещения приборов и

заднего габаритного фонаря. Устанавливайте переключатель в положение “” для того, чтобы включить также и свет фары. Устанавливайте переключатель в положение “●” для того, чтобы выключить все осветительные приборы.

EAU00143

Выключатель стартера “”

Нажмите на этот выключатель для проворачивания коленчатого вала двигателя стартером.

EC000005

ОСТОРОЖНО :

Прочитайте инструкции по запуску на стр. 5-1 прежде, чем запускать двигатель.

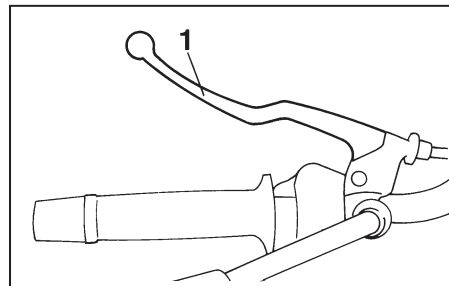

1. Рычаг сцепления

EAU00152

Рычаг сцепления

Рычаг сцепления расположен на левой рукоятке руля. Для включения сцепления прижмите рычаг к рукоятке руля. Для включения сцепления отпустите рычаг. Для обеспечения плавной работы сцепления рычаг следует нажимать быстро, а отпускать медленно.

Рычаг сцепления оборудован выключателем, который является частью системы блокировки цепей зажигания. (Описание системы блокировки цепей зажигания приведено на стр. 3-16.)

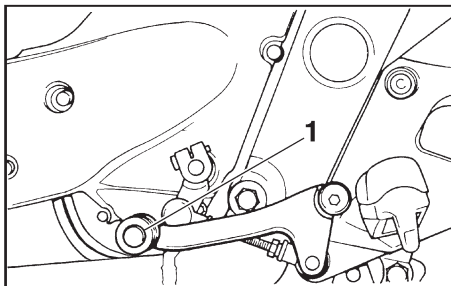

1. Педаль переключателя передач

EAU00157

Педаль переключателя передач

Педаль переключателя передач расположена с левой стороны двигателя и используется в сочетании с рычагом сцепления для переключения 6-ступенчатой коробки передач с шестернями постоянного зацепления, используемой на этом мотоцикле.

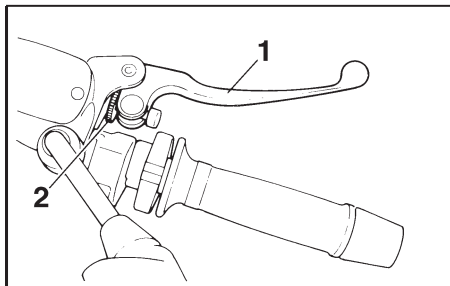

1 Рычаг тормоза

2. Гайка регулировки положения рычага тормоза

EAU00160

Рычаг тормоза

Рычаг тормоза расположен на правой рукоятке руля. Для включения переднего тормоза прижмите рычаг к рукоятке руля.

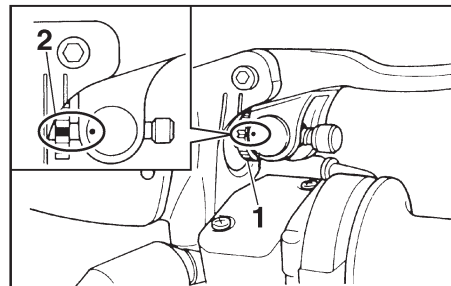

1. Гайка регулировки положения рычага тормоза

2. Правильно совмещенные значки.

Рычаг тормоза оборудован гайкой регулировки положения. Для того, чтобы отрегулировать расстояние от рычага тормоза до рукоятки руля, вращайте регулировочную гайку, оттягивая рычаг от рукоятки руля. Значок “■” на регулировочной гайке должен быть совмещен со значком “●” на рычаге тормоза.

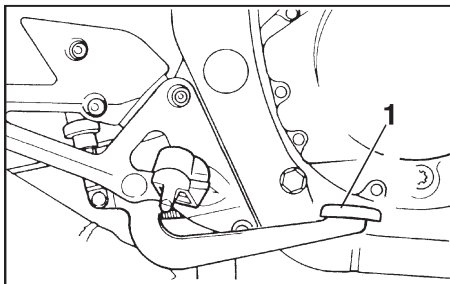

1. Педаль тормоза

EAU00162

Педаль тормоза

Педаль тормоза расположена на правой стороне мотоцикла. Для того, чтобы включить задний тормоз нажмите на педаль тормоза.

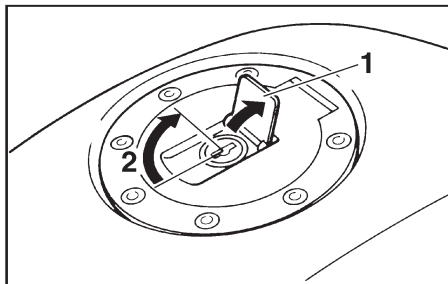

1. Флажок замка крышки топливного бака

2. Отпирание

EAU02935

Крышка топливного бака

Как открыть крышку топливного бака

Откиньте флажок замка крышки топливного бака, вставьте ключ в замок и поверните ключ по часовой стрелке на 1/4 оборота. Замок отпирается и крышку топливного бака можно открыть.

Как закрыть крышку топливного бака

1. Установите крышку топливного бака на место, вставив ключ в ее замок.
2. Поверните ключ против часовой стрелки в его исходное положение, после чего опустите флажок замка.

ПРИМЕЧАНИЕ : _____

Крышку топливного бака нельзя закрыть, не вставив ключ в ее замок. Кроме того, ключ нельзя вынуть, если крышка не закрыта полностью и не заперта.

EWA00025

⚠ ПРЕДУПРЕЖДЕНИЕ _____

Перед каждой поездкой проверьте, надежно ли закрыта крышка топливного бака.

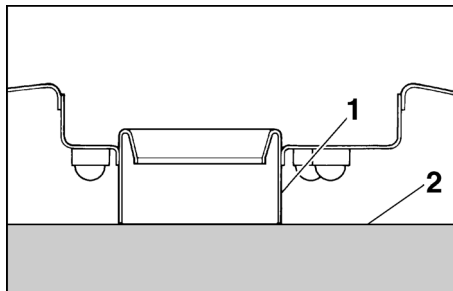

1. Наливная горловина топливного бака
2. Уровень топлива

EAU03753

Топливо

Проверьте, достаточное ли количество топлива в баке. Заполняйте топливный бак до нижней кромки наливной горловины, как показано на рисунке.

EW000130

⚠ ПРЕДУПРЕЖДЕНИЕ

- Не допускайте переполнения топливного бака, иначе топливо может начать выливаться при расширении в результате нагрева.
- Не допускайте попадания топлива на горячий двигатель.

EAU00185

ОСТОРОЖНО : Немедленно вытирайте пролитое топливо чистой сухой мягкой тканью, поскольку топливо может повредить окрашенные поверхности или пластмассовые детали.

EAU04202

Рекомендуемое топливо
ТОЛЬКО ОБЫЧНЫЙ НЕЭТИЛИРОВАННЫЙ БЕНЗИН
 Емкость топливного бака :
 Общее количество :
 17,0 литров
 Резервное количество :
 3,5 литра

ECA00102

ОСТОРОЖНО : Используйте только неэтилированный бензин. Использование этилированного бензина вызывает серьезные повреждения таких внутренних деталей двигателя, как клапаны, поршневые кольца, систему выхлопа и т. д.

Конструкция двигателя Вашей Ямахи рассчитана на использование обычного неэтилированного бензина с исследовательским октановым числом 91 или выше. При возникновении детонации (стуках в двигателе) используйте бензин другой марки или неэтилированное топливо более высокого качества. Использование неэтилированного топлива продлевает срок службы свечей зажигания и уменьшает расходы на техническое обслуживание.

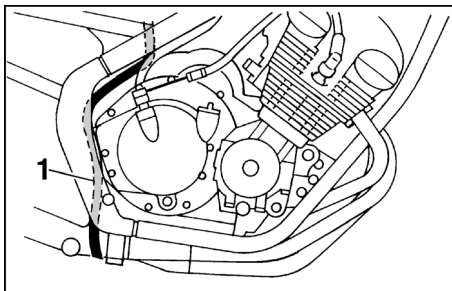

1. Шланг сапуна топливного бака

EAU00196

Шланг сапуна топливного бака (только для Германии)

Перед началом эксплуатации мотоцикла :

- Проверьте присоединение шланга сапуна топливного бака.
- Проверьте, нет ли на шланге сапуна топливного бака трещин или повреждений и заменяйте его при их наличии.
- Проверьте, не засорен ли конец шланга сапуна топливного бака, и прочистьте его, если необходимо.

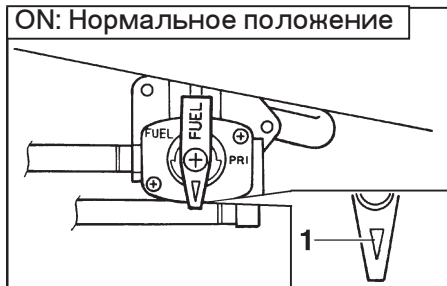

1. Значок стрелки показывает на положение "ON" ("ОТКРЫТ").

EAU00207

Топливный краник

Топливный краник служит для подачи топлива в карбюраторы, а также для фильтрации топлива.

Положения рычажка топливного краника показано на рисунках, а их описания приведены ниже.

ON

При установке рычажка краника в это положение топливо поступает в карбюратор, когда работает двигатель. При запуске двигателя и при езде устанавливайте рычажок топливного краника в это положение.

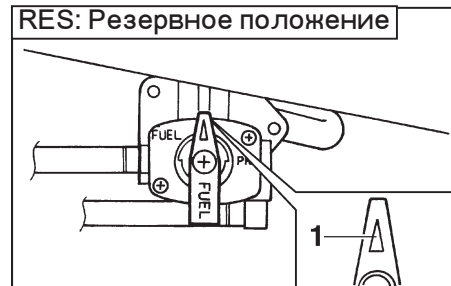

1. Значок стрелки показывает на положение "RES" ("РЕЗЕРВ").

RES

Это обозначает "Резерв". При установке рычажка топливного краника в это положение можно использовать резервный запас топлива. Если во время движения закончилось топливо, быстро переведите рычажок топливного краника в это положение, иначе двигатель может заглохнуть и придется заполнять карбюратор топливом (см. раздел "PRI" ("ЗАЛИВКА")). После перевода краника в положение "RES" ("РЕЗЕРВ"), заправьте мотоцикл как можно скорее и не забудьте перевести рычажок краника обратно в положение "ON" ("ОТКРЫТ")!

PRI Положение заливки

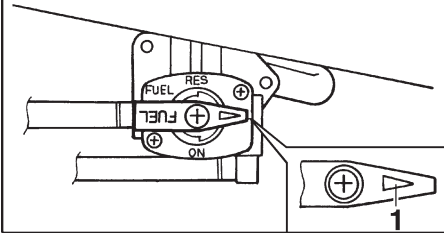

1. Значок стрелки показывает на положение "PRI" ("ЗАЛИВКА").

PRI

Это обозначает "Заливка". При установке рычажка топливного краника в это положение происходит "заливка" бензина в двигатель. Если двигатель израсходовал весь запас топлива, переведите рычажок топливного краника в это положение. При этом топливо поступает непосредственно в карбюратор, что облегчает запуск. После запуска двигателя обязательно переведите рычажок топливного краника в положение "ON" ("ОТКРЫТ") (или в положение "RES" ("РЕЗЕРВ"), если Вы еще не заправили мотоцикл).

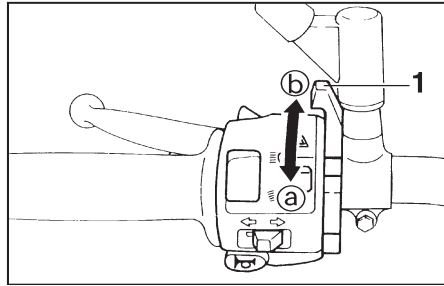

1. Рычажок пускового устройства (воздушной заслонки) "↘"

EAU03839

Рычажок пускового устройства (воздушной заслонки) "↘"

Для запуска холодного двигателя требуется более богатая воздушно-топливная смесь, что обеспечивается пусковым устройством (воздушной заслонкой).

Переведите рычажок в положение **a** для использования пускового устройства (воздушной заслонки).

Переведите рычажок в положение **b** для возврата пускового устройства (воздушной заслонки) в исходное положение.

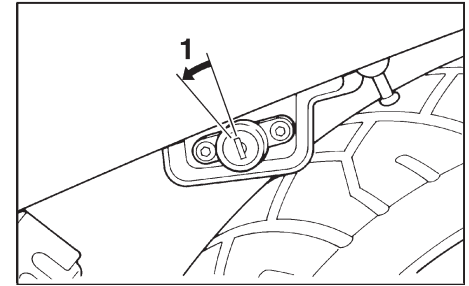

1. Отпирание

EAU02925

Сиденье

Как снять сиденье

Вставьте ключ в замок сиденья, поверните его против часовой стрелки, после чего снимите сиденье.

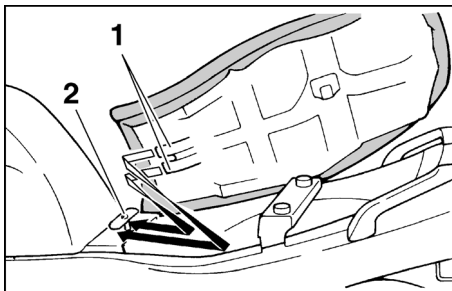

1. Выступ (2 шт.)
2. Держатель сиденья

Как установить сиденье

Вставьте выступы, расположенные на передней части сиденья, в держатель сиденья, нажмите на заднюю часть сиденья до надежной фиксации, после чего выньте ключ из замка.

ПРИМЕЧАНИЕ :

Перед началом движения проверьте, надежно ли закреплено сиденье.

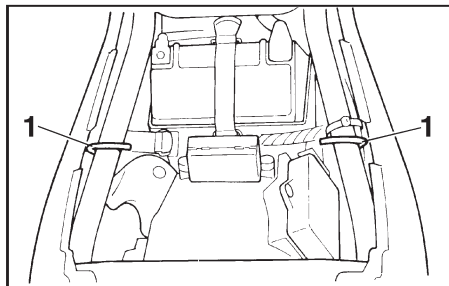

1. Держатель шлема (2 шт.)

EAU02936

Держатели для шлемов

Держатели для шлемов расположены под сиденьем.

Как закрепить шлем на держателе

1. Снимите сиденье. (Описание операций снятия и установки сиденья приведены на стр. 3-12.)
2. Закрепите шлем на держателе, после чего надежно установите сиденье на место.

EWA00015

⚠ ПРЕДУПРЕЖДЕНИЕ

Никогда не ездите на мотоцикле со шлемом, закрепленном на держателе, поскольку шлем может зацепиться за какое-нибудь препятствие, что ведет к потере управления и к несчастному случаю.

Как снять шлем с держателя

Снимите сиденье, снимите шлем с держателя, а затем установите сиденье на место.

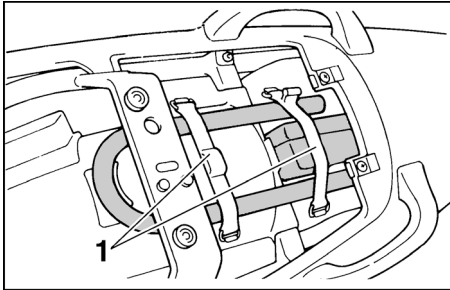

1. Ремень крепления сумки “U-LOCK” (2 шт.)
EAU01688

Багажное отделение

Это багажное отделение предназначено для крепления оригинальной багажной сумки “U-LOCK” фирмы Ямаха.

(Другие сумки могут не подходить.) Устанавливая багажную сумку “U-LOCK”, надежно пристегните ее ремнями. Когда сумка “U-LOCK” не находится в багажном отделении, обязательно закрепляйте ремни, чтобы не потерять их. При хранении Руководства для владельца или других документов в багажном отделении обязательно заворачивайте их в пластиковый пакет, чтобы они не намокли. При мытье мо-

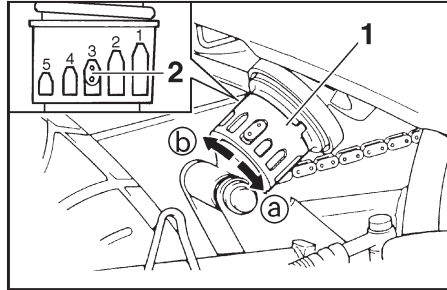

1. Кольцо регулировки предварительного натяга пружины
2. Индикатор положения

тоцикла следите за тем, чтобы вода не попадала в багажное отделение.

Регулировка амортизатора

Этот амортизатор оборудован кольцом регулировки предварительного натяга пружины.

EAU00295

EC000015

ОСТОРОЖНО :

Ни в коем случае не поворачивайте регулировочный механизм за пределы максимальной или минимальной установки.

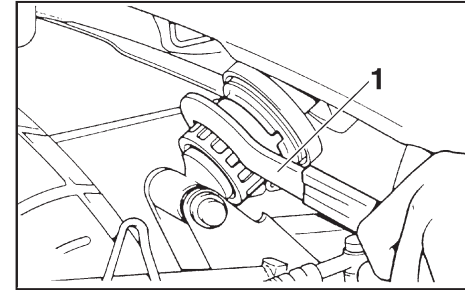

1. Специальный ключ

Регулируйте предварительный натяг пружины следующим образом : Для того, чтобы увеличить предварительный натяг пружины и таким образом сделать подвеску более жесткой, поворачивайте регулировочное кольцо в направлении ①. Для ослабления предварительного натяга пружины и получения более мягкой подвески вращайте регулировочное кольцо в направлении ②.

ПРИМЕЧАНИЕ :

Совместите соответствующую прорезь на регулировочном кольце с индикатором положения на амортизаторе.

	Установка
Минимальная (мягкая)	1
Стандартная	3
Максимальная (жесткая)	7

EAU00315

⚠ ПРЕДУПРЕЖДЕНИЕ

Этот амортизатор содержит газообразный азот под высоким давлением. Для обеспечения правильного обращения прочитайте и усвойте следующую информацию перед выполнением каких бы то ни было работ с амортизатором.

Фирма-изготовитель не несет никакой ответственности за повреждения оборудования или за травмы людей, которые могут произойти в результате неправильного обращения с амортизатором.

- Не трогайте и не пытайтесь открыть газовый баллон.
- Не подвергайте амортизатор воздействию открытого пламени или других мощных источников тепла. Он может взорваться в результате

чрезмерного повышения давления газа.

- Не допускайте деформации или каких бы то ни было повреждений газового баллона, поскольку это ведет ухудшению демпфирования колебаний.
- Всегда поручайте техническое обслуживание амортизатора дилеру фирмы Ямаха.

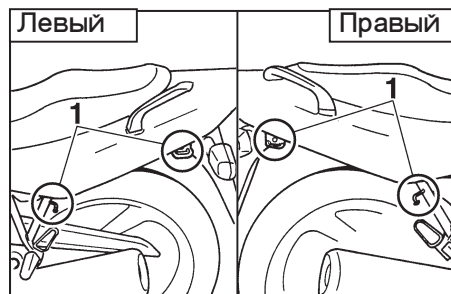

1. Держатель багажного ремня (4 шт.)

EAU01398

Держатели багажного ремня

Имеется четыре держателя для багажного ремня: по одному на кронштейнах пассажирских подножек и по одному с обеих сторон под сиденьем.

EAU000330

Боковая подставка

Боковая подставка расположена на левой стороне рамы. Поднимайте боковую подставку или опускайте ее ногой, удерживая мотоцикл в вертикальном положении.

ПРИМЕЧАНИЕ :

Установленный на подножке выключатель является частью системы блокировки зажигания, который выключает зажигание в некоторых ситуациях. (Описание работы системы блокировки цепей зажигания приведено ниже.)

EW00004

⚠ ПРЕДУПРЕЖДЕНИЕ

На мотоцикле нельзя ездить с опущенной или с не полностью поднятой боковой подставкой (если она не фиксируется в поднятом положении), в противном случае подставка может касаться земли, что отвлекает водителя и может вести к потере управления. Система блокировки зажигания фирмы Ямаха предназначена для облегчения водителю выполнения его обязанности поднимать боковую подставку перед началом движения. Поэтому регулярно проверяйте эту систему, как указано ниже, и обращайтесь к дилеру фирмы Яма-

ха по поводу ее ремонта, если она не работает должным образом.

EAU03741

Система блокировки зажигания

Система блокировки зажигания (в которую входят выключатель на боковой подставке, выключатель на сцеплении и выключатель на нейтрали) выполняет следующие функции :

- Она предотвращает запуск двигателя при включенной передаче и поднятой боковой подставке, но с опущенным рычагом сцепления.
- Она предотвращает запуск двигателя при включенной передаче и нажатом рычаге сцепления, но с опущенной боковой подставкой.
- Она вызывает остановку двигателя, когда при включенной передаче боковая подставка опускается.

Периодически проверяйте работу системы блокировки зажигания, выполняя указанные ниже операции.

EW000046

⚠ ПРЕДУПРЕЖДЕНИЕ

- При проведении этой проверки мотоцикл должен быть установлен на центральную подставку.
- При обнаружении любых неисправностей обращайтесь к дилеру фирмы Ямаха по поводу проверки этой системы прежде, чем продолжить эксплуатацию мотоцикла.

ФУНКЦИИ ПРИБОРОВ И ОРГАНОВ УПРАВЛЕНИЯ

3

При остановленном двигателе :

1. Опустите боковую подставку.
2. Выключатель остановки двигателя должен находиться в положении "0".
3. Поверните ключ в положение "ON" ("ВКЛЮЧЕНО").
4. Установите коробку передач в нейтральное положение.
5. Нажмите на выключатель стартера.

Запускается ли двигатель ?

ДА

ДА НЕТ

ПРИМЕЧАНИЕ : _____

Эту проверку лучше проводить на прогретом двигателе.

Может быть неисправен выключатель на нейтрали.
На мотоцикле нельзя ездить до тех пор, пока он не будет проверен дилером фирмы Ямаха.

При работающем двигателе :

6. Поднимите боковую подставку.
7. Держите рычаг сцепления нажатым.
8. Включите какую-нибудь передачу.
9. Опустите боковую подставку.

Остановился ли двигатель ?

ДА

ДА НЕТ

Может быть неисправен выключатель на боковой подставке.
На мотоцикле нельзя ездить до тех пор, пока он не будет проверен дилером фирмы Ямаха.

После того, как двигатель остановился :

10. Поднимите боковую подставку.
11. Держите рычаг сцепления нажатым.
12. Нажмите на выключатель стартера.

Запускается ли двигатель ?

ДА

ДА НЕТ

Может быть неисправен выключатель на сцеплении.
На мотоцикле нельзя ездить до тех пор, пока он не будет проверен дилером фирмы Ямаха.

Система исправна. **На мотоцикле можно ездить**

Перечень проверок перед эксплуатацией 4-1

ПРОВЕРКИ ПЕРЕД ЭКСПЛУАТАЦИЕЙ

Ответственность за состояние транспортного средства лежит на владельце. Важные детали мотоцикла могут начать выходить из строя быстро и неожиданно, даже если мотоциклом не пользуются (например, в результате воздействия окружающих погодных условий). Любые повреждения, утечки жидкостей или низкое давление воздуха в шинах могут иметь серьезные последствия. Поэтому очень важно в дополнение к тщательной визуальной проверке перед каждой поездкой проверять следующее :

EAU03439

Перечень проверок перед эксплуатацией

УЗЕЛ	ПРОВЕРКА	СТР.
Передний тормоз	• Проверьте работу, уровень жидкости и утечки жидкости.	6-19–6-21
Задний тормоз	• Долейте тормозную жидкость DOT 4, если необходимо.	6-18–6-21
Сцепление	• Проверьте работу, состояние и свободный ход. • Отрегулируйте, если необходимо.	6-17–6-18
Рукоятка привода дроссельной заслонки и ее корпус	• Убедитесь в том, что она вращается плавно. • Проверьте свободный ход. • Если необходимо, поручите регулировку и смазывание дилеру фирмы Yamaha.	6-13, 6-24
Масло в двигателе	• Проверьте уровень масла. • Долейте масло, если необходимо.	6-7–6-10
Приводная цепь	• Проверьте натяжение и состояние цепи. • Отрегулируйте, если необходимо.	6-21–6-23
Колеса и шины	• Проверьте давление в шинах и убедитесь в отсутствии износа и повреждений.	6-14–6-17
Тросы управления и измерительных приборов	• Убедитесь в плавности перемещения. • Смажьте, если необходимо.	6-23
Оси педалей тормоза и переключателя передач	• Проверьте плавность работы. • Смажьте, если необходимо.	6-24
Проверьте оси рычагов тормоза и сцепления	• Проверьте плавность работы. • Смажьте, если необходимо.	6-25
Оси центральной и боковой подставок	• Проверьте плавность работы. • Смажьте, если необходимо.	6-25

УЗЕЛ	ПРОВЕРКА	СТР.
Крепления ходовой части	<ul style="list-style-type: none"> • Убедитесь в том, что все гайки, болты и винты надежно затянуты. • Затяните, если необходимо. 	–
Топливо	<ul style="list-style-type: none"> • Проверьте уровень топлива. • Долейте топливо, если необходимо 	3-9–3-10
Осветительные и сигнальные приборы и выключатели	<ul style="list-style-type: none"> • Проверьте исправность. 	–

ПРИМЕЧАНИЕ :

Проводите предстартовые проверки каждый раз перед использованием мотоцикла. На проведение этих проверок требуется совсем немного времени, а повышение безопасности, которое они обеспечивают, стоит этого затраченного времени.

EWA00033

⚠ ПРЕДУПРЕЖДЕНИЕ

Если любой из узлов, перечисленных в списке проверок, не работает должным образом, осмотрите его и отремонтируйте прежде, чем продолжить эксплуатацию мотоцикла.

Запуск холодного двигателя	5-1
Запуск прогретого двигателя	5-2
Переключение передач	5-3
Рекомендуемые точки переключения передач (только для Швейцарии)	5-3
Советы по уменьшению расхода топлива	5-4
Обкатка двигателя	5-4
Парковка	5-5

EAU00373

⚠ ПРЕДУПРЕЖДЕНИЕ

- Внимательно изучите все органы управления и их функции прежде, чем начать ездить на мотоцикле. Обращайтесь к дилеру фирмы Ямаха, если Вы не понимаете функции какого-либо из органов управления.
- Никогда не запускайте двигатель и не давайте ему работать в закрытых помещениях даже в течение короткого времени. Выхлопные газы являются ядовитыми и вдыхание их может вести к потере сознания и к смерти в течение очень короткого времени. Всегда обеспечивайте достаточную вентиляцию.
- Прежде, чем трогаться с места, проверьте, поднята ли боковая подставка. Если боковая подставка будет поднята не полностью, она может зацепиться за землю

и отвлекать водителя, что может вести к потере управления мотоциклом.

EAU00381*

Запуск холодного двигателя

Для того, чтобы система блокировки зажигания обеспечила возможность запуска, необходимо выполнение одного из следующих условий :

- Коробка передач должна находиться в нейтрали.
- Включена передача при прижатом рычаге сцепления и поднятой боковой подставке.

EW000054

⚠ ПРЕДУПРЕЖДЕНИЕ

- Перед запуском двигателя проверьте функционирование системы блокировки зажигания, как указано на стр. 3-17.
- Никогда не ездите на мотоцикле с опущенной боковой подставкой.

1. Переведите топливный краник в положение “ON” (“ОТКРЫТ”).
2. Переведите ключ в положение “ON” (“ВКЛЮЧЕНО”) и проверьте, находится ли выключатель остановки двигателя в положении “O”.
3. Установите коробку передач в нейтральное положение.

ПРИМЕЧАНИЕ :

Когда включена нейтраль, индикатор нейтрали должен гореть, если он не горит, обращайтесь к дилеру фирмы Ямаха по поводу проверки электрических цепей.

4. Включите пусковое устройство (воздушную заслонку) и полностью закройте дроссельную заслонку. (Описание действия пускового устройства (воздушной заслонки) приведено на стр. 3-12.)
5. Запустите двигатель, нажав на выключатель стартера.

ПРИМЕЧАНИЕ : _____

Если двигатель не запускается, отпустите выключатель стартера и подождите несколько секунд, а затем повторите попытку. Для экономии заряда аккумуляторной батареи каждая попытка запуска должна быть как можно более короткой. Не проворачивайте коленчатый вал двигателя дольше 10 секунд при каждой отдельной попытке.

EC000034

ОСТОРОЖНО : _____

При нажатии на выключатель стартера должна загореться предупреждающая лампа уровня масла и она должна погаснуть, когда выключатель стартера будет отпущен. Если предупреждающая лампа уровня масла мерцает или продолжает гореть после запуска двигателя, немедленно остановите двигатель, после чего проверьте уровень масла в двигателе и проверьте, нет ли признаков утечки масла, осмотрев мотоцикл. Если необ-

ходимо, долейте масло, а затем проследите за предупредительной лампой еще раз. Если предупредительная лампа не загорается при нажатии на выключатель стартера или если она не гаснет после запуска двигателя при достаточном уровне масла, поручите дилеру фирмы Ямаха проверить электрические цепи.

6. После запуска двигателя переведите рычажок пускового устройства (воздушной заслонки) назад на половину его хода.

ECA00045

ОСТОРОЖНО : _____

Для продления срока службы двигателя никогда не допускайте резкого повышения оборотов, пока двигатель холодный !

7. Когда двигатель будет прогрет, полностью выключите пусковое устройство (откройте воздушную заслонку).

ПРИМЕЧАНИЕ : _____

Двигатель считается прогретым, когда он нормально реагирует на открытие дроссельной заслонки при выключенном пусковом устройстве (открытой воздушной заслонке).

EAU01258

Запуск прогретого двигателя
Выполняйте те же самые операции, что и при запуске холодного двигателя, за исключением того, что использовать пусковое устройство (воздушную заслонку) на горячем двигателе не нужно.

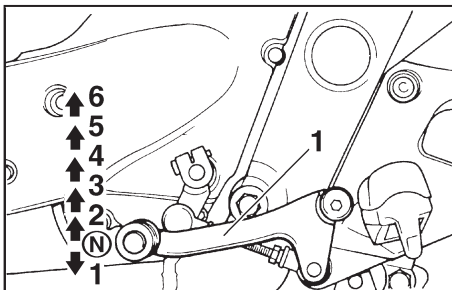

1. Педаль переключателя передач
N. Нейтраль

EAU00423

Переключение передач

Переключение передач позволяет Вам контролировать величину мощности двигателя, необходимую для трогания с места, ускорения, езды вверх по склону и т. д.

Положения передач показано на рисунке.

ПРИМЕЧАНИЕ :

Для переключения коробки передач в нейтраль многократно нажимайте на педаль переключателя передач до тех пор, пока она не дойдет до конца своего хода, а затем немного приподнимите ее.

ОСТОРОЖНО :

- Даже при включенной нейтрали не двигайтесь накатом в течение длительного времени с остановленным двигателем и не буксируйте мотоцикл на дальние расстояния.

Коробка передач получает адекватную смазку только при работающем двигателе. Недостаточное количество смазки может вести к повреждению коробки передач.

- При переключении передач всегда используйте сцепление для предотвращения повреждения двигателя, коробки передач и силовой передачи, которые не способны выдерживать ударные нагрузки, возникающие при силовом переключении передач.

Рекомендуемые точки переключения передач (только для Швейцарии)

Рекомендуемые точки переключения передач при ускорении показаны в следующей таблице.

	Точка переключения (км/час)
1-я → 2-я	20
2-я → 3-я	30
3-я → 4-я	40
4-я → 5-я	50
5-я → 6-я	60

ПРИМЕЧАНИЕ :

При понижении передачи сразу на две ступени соответственно снижайте скорость (например, до 35 км/час при переключении с 5-й на 3-ю передачу).

EAU00424

Советы по уменьшению расхода топлива

Расход топлива в большой степени зависит от вашего стиля вождения. Учитывайте приведенные ниже советы для сокращения расхода топлива :

- Хорошо прогревайте двигатель.
- Выключайте пусковое устройство (открывайте воздушную заслонку) как можно скорее.
- Повышайте передачи быстро и избегайте высоких оборотов двигателя при ускорении.
- Не повышайте обороты двигателя при понижении передач и избегайте высоких оборотов при отсутствии нагрузки.
- Останавливайте двигатель, а не давайте ему работать на холостых оборотах в течение длительного времени (например, в транспортных пробках, перед светофорами или на перекрестках).

EAU00436

Обкатка двигателя

Нет более важного периода в жизни Вашего двигателя, чем период между 0 и 1.000 км. Поэтому внимательно прочитайте приведенные ниже инструкции. Поскольку двигатель совершенно новый, не допускайте чрезмерных нагрузок на первой тысяче километров. Различные детали двигателя притираются друг к другу и полируют друг друга, обеспечивая необходимые рабочие зазоры между ними. На протяжении этого периода нельзя допускать длительной работы двигателя на максимальных оборотах и избегать условий, которые могут вызывать перегрев двигателя.

EAU00440*

0–150 км

- Избегайте длительной работы двигателя с частотой вращения выше 5 000 об/мин.
- После каждого часа работы, останавливайте двигатель и давайте ему остыть в течение пяти - десяти минут.
- Время от времени изменяйте частоту вращения двигателя. Не давайте двигателю работать при одном и том же положении дроссельной заслонки.

150–500 км

- Избегайте длительной работы двигателя с частотой вращения выше 6.000 об/мин.
- Свободно увеличивайте обороты двигателя на всех передачах, но не доводите их до максимальных.

500–1.000 км

- Избегайте длительной работы двигателя на максимальных оборотах.
- Избегайте длительной работы двигателя с частотой вращения выше 7.000 об/мин.

EC000052*

ОСТОРОЖНО :

После 1.000 км пробега необходимо сменить масло и патрон масляного фильтра.

1.000 км и далее

Теперь можно эксплуатировать мотоцикл обычным образом.

EC000053

ОСТОРОЖНО :

- Не допускайте работу двигателя с оборотами в красном секторе тахометра.
- Если в период обкатки двигателя возникают какие-либо неисправности, немедленно обращайтесь к дилеру фирмы Ямаха по поводу проверки мотоцикла.

EAU00460

Парковка

При установке мотоцикла на стоянку остановите двигатель, и выньте ключ из замка.

EW000058

⚠ ПРЕДУПРЕЖДЕНИЕ

- Поскольку двигатель и выхлопная система могут быть очень горячими, оставляйте мотоцикл в таком месте, где пешеходы или дети не могли бы к нему прикоснуться.
- Не оставляйте мотоцикл на склонах или на мягком грунте, т. к. он может опрокинуться.

Комплект инструментов владельца	6-1	Смазывание приводной цепи	6-23
Таблица периодических технических обслуживания и смазываний	6-2	Проверка и смазывание тросов	6-23
Снятие и установка панели	6-5	Проверка и смазывание рукоятки и троса дроссельной заслонки	6-24
Проверка свечей зажигания	6-6	Проверка и смазывание педалей тормоза и переключателя передач	6-24
Масло в двигателе и патрон масляного фильтра	6-7	Проверка и смазывание рычагов тормоза и сцепления	6-25
Чистка фильтрующего элемента воздушного фильтра	6-10	Проверка и смазывание центральной и боковой подставки	6-25
Регулировка карбюраторов	6-12	Смазывание задней подвески	6-25
Регулировка холостых оборотов двигателя	6-13	Проверка передней вилки	6-26
Регулировка свободного хода троса дроссельной заслонки	6-13	Проверка руля	6-26
Регулировка зазоров клапанного механизма	6-14	Проверка подшипников колес	6-27
Шины	6-14	Аккумуляторная батарея	6-27
Колеса с литыми дисками	6-17	Замена плавких предохранителей	6-29
Регулировка свободного хода рычага сцепления	6-17	Замена лампы фары (модель XJ600S)	6-30
Регулировка положения педали тормоза	6-18	Замена лампы фары (модель XJ600N)	6-31
Регулировка выключателя стоп-сигнала заднего тормоза	6-19	Переднее колесо	6-33
Проверка передних и задних тормозных накладок	6-19	Заднее колесо	6-35
Проверка уровня тормозной жидкости ..	6-20	Поиск и устранение неисправностей	6-36
Замена тормозной жидкости	6-21	Карта поиска и устранения неисправностей	6-37
Натяжение приводной цепи	6-21		

EAU00464

Ответственность за безопасность лежит на владельце. Периодические осмотры, регулировки и смазывания обеспечат самое безопасное и эффективное состояние Вашего мотоцикла. На следующих страницах указаны наиболее важные точки осмотров, регулировок и смазывания.

Интервалы времени, указанные в таблице периодических технических обслуживаний и смазываний следует рассматривать как общие рекомендации для обычных условий эксплуатации мотоцикла.

Однако, В ЗАВИСИМОСТИ ОТ ПОГОДЫ, ФИЗИЧЕСКИХ ОСОБЕННОСТЕЙ МЕСТНОСТИ, ЕЕ ГЕОГРАФИЧЕСКОГО РАСПОЛОЖЕНИЯ И ХАРАКТЕРА ИСПОЛЬЗОВАНИЯ МОТОЦИКЛА, МОЖЕТ ОКАЗАТЬСЯ НЕОБХОДИМЫМ СОКРАТИТЬ ИНТЕРВАЛЫ МЕЖДУ ТЕХНИЧЕСКИМИ ОБСЛУЖИВАНИЯМИ.

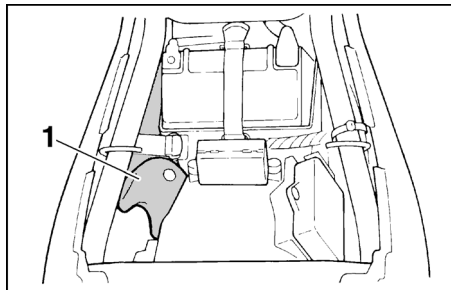

1. Комплект инструментов владельца
EW000060

⚠ ПРЕДУПРЕЖДЕНИЕ

Если у Вас нет опыта технического обслуживания мотоциклов, поручите эту работу дилеру фирмы Ямаха.

EAU00469

Комплект инструментов владельца

Информация по техническому обслуживанию, приведенная в этом Руководстве и инструменты, входящие в комплект владельца, предназначены для облегчения проведения профилактических обслуживаний и мелкого ремонта. Однако, для правильного выполнения некоторых

операций технического обслуживания могут потребоваться дополнительные инструменты, например, динамометрический ключ.

ПРИМЕЧАНИЕ : _____

Если у Вас нет инструментов или опыта, необходимых для конкретных операций, поручите их выполнение дилеру фирмы Ямаха.

EW000063

⚠ ПРЕДУПРЕЖДЕНИЕ _____

Внесение изменений, не согласованных с фирмой Ямаха, могут вести к ухудшению эксплуатационных качеств мотоцикла и сделать его эксплуатацию опасной. Прежде, чем вносить какие бы то ни было изменения в конструкцию мотоцикла, проконсультируйтесь у дилера фирмы Ямаха.

ПЕРИОДИЧЕСКИЕ ТЕХНИЧЕСКИЕ ОБСЛУЖИВАНИЯ И МЕЛКИЙ РЕМОНТ

EAU03685

Таблица периодических технических обслуживаний и смазываний

ПРИМЕЧАНИЕ : _____

- Ежегодные проверки необходимо проводить каждый год, если только вместо этого не нужно проводить техническое обслуживание на основании пробега.
- После пробега 50.000 км повторяйте интервалы технических обслуживаний, начиная с пробега в 10.000 км.
- Операции, отмеченные звездочкой, должны выполняться дилером фирмы Ямаха, поскольку для них требуются специальные инструменты, данные и технические навыки.

№	УЗЕЛ	ПРОВЕРКА ИЛИ ОПЕРАЦИЯ ТЕХНИЧЕСКОГО ОБСЛУЖИВАНИЯ	ПОКАЗАНИЯ ОДОМЕТРА (X1.000 км)					Ежегодная проверка
			1	10	20	30	40	
1	*	Топливопровод		✓	✓	✓	✓	✓
2	*	Топливный фильтр			✓		✓	
3		Свечи зажигания		✓		✓		
							✓	
4	*	Клапаны		Каждые 20 000 км				
				✓		✓		
5		Фильтрующий элемент воздушного фильтра			✓		✓	
6		Сцепление	✓	✓	✓	✓	✓	
7	*	Передний тормоз	✓	✓	✓	✓	✓	✓
				Когда достигнут предельного износа				
8	*	Задний тормоз	✓	✓	✓	✓	✓	✓
				Когда достигнут предельного износа				

ПЕРИОДИЧЕСКИЕ ТЕХНИЧЕСКИЕ ОБСЛУЖИВАНИЯ И МЕЛКИЙ РЕМОНТ

№	УЗЕЛ	ПРОВЕРКА ИЛИ ОПЕРАЦИЯ ТЕХНИЧЕСКОГО ОБСЛУЖИВАНИЯ	ПОКАЗАНИЯ ОДОМЕТРА (X1.000 км)					Ежегодная проверка
			1	10	20	30	40	
9	* Тормозные шланги	<ul style="list-style-type: none"> Проверьте, нет ли трещин или повреждений. Замените. (См. ПРИМЕЧАНИЕ на стр. 6-4.) 		✓	✓	✓	✓	✓
10	* Колеса	<ul style="list-style-type: none"> Проверьте биение и отсутствие повреждений. 		✓	✓	✓	✓	
11	* Шины	<ul style="list-style-type: none"> Проверьте глубину протектора и отсутствие повреждений. Замените, если необходимо. Проверьте давление воздуха. Доведите до нормы, если необходимо. 		✓	✓	✓	✓	✓
12	* Подшипники колес	<ul style="list-style-type: none"> Проверьте, нет ли у подшипников люфта или повреждений. 		✓	✓	✓	✓	
13	* Качающийся рычаг	<ul style="list-style-type: none"> Проверьте работу и отсутствие чрезмерного люфта. Смажьте смазкой на основе литиевого мыла. 		✓	✓	✓	✓	
14	Приводная цепь	<ul style="list-style-type: none"> Проверьте натяжение цепи. Проверьте правильность совмещения заднего колеса. Очистьте и смажьте. 	Каждую 1 000 км и после мойки мотоцикла или после езды под дождем					
15	* Подшипники руля	<ul style="list-style-type: none"> Проверьте люфт подшипников и плавность перемещения руля. Смажьте смазкой на основе литиевого мыла. 	✓	✓	✓	✓	✓	
16	* Крепления ходовой части	<ul style="list-style-type: none"> Убедитесь в том, что все гайки, болты и винты надежно затянуты. 		✓	✓	✓	✓	✓
17	Боковая/Центральная подставка	<ul style="list-style-type: none"> Проверьте работу. Смажьте. 		✓	✓	✓	✓	✓
18	* Выключатель на боковой подставке	<ul style="list-style-type: none"> Проверьте работу. 	✓	✓	✓	✓	✓	✓
19	* Передняя вилка	<ul style="list-style-type: none"> Проверьте работу и отсутствие утечек масла. 		✓	✓	✓	✓	
20	* Амортизатор	<ul style="list-style-type: none"> Проверьте работу и отсутствие утечек масла. 		✓	✓	✓	✓	
21	* Точки вращения промежуточного и соединительного рычагов задней подвески	<ul style="list-style-type: none"> Проверьте работу. Смажьте смазкой на основе литиевого мыла. 		✓	✓	✓	✓	

ПЕРИОДИЧЕСКИЕ ТЕХНИЧЕСКИЕ ОБСЛУЖИВАНИЯ И МЕЛКИЙ РЕМОНТ

№	УЗЕЛ	ПРОВЕРКА ИЛИ ОПЕРАЦИЯ ТЕХНИЧЕСКОГО ОБСЛУЖИВАНИЯ	ПОКАЗАНИЯ ОДОМЕТРА (X1.000 км)					Ежегодная проверка
			1	10	20	30	40	
22	*	Карбюраторы	✓	✓	✓	✓	✓	✓
23		Масло в двигателе	✓	✓	✓	✓	✓	✓
24		Патрон масляного фильтра двигателя	✓		✓		✓	
25	*	Выключатели на переднем и заднем тормозе	✓	✓	✓	✓	✓	✓
26		Подвижные детали и тросы		✓	✓	✓	✓	✓
27	*	Осветительные приборы, сигналы и выключатели	✓	✓	✓	✓	✓	✓

EAU03884

6

ПРИМЕЧАНИЕ :

- При езде в очень сырых или запыленных местах воздушный фильтр нуждается в более частом техническом обслуживании.
- Техническое обслуживание гидравлических тормозов
- Регулярно проверяйте и, если необходимо, доводите до нормы уровень тормозной жидкости.
- Каждые два года заменяйте внутренние детали главного тормозного цилиндра и тормозных скоб и заменяйте тормозную жидкость.
- Заменяйте тормозные шланги каждые четыре года и в случае появления трещин или повреждений.

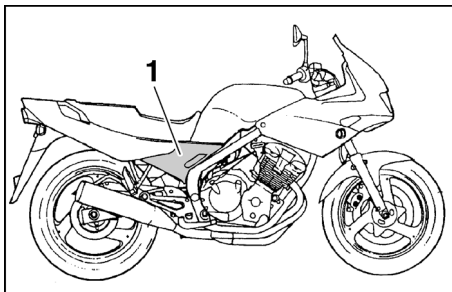

1. Панель А

EAU01777

Снятие и установка панели

Показанную на рисунке панель необходимо снимать для выполнения некоторых операций технического обслуживания, описание которых приведено в этой главе.

Руководствуйтесь инструкциями этой главы каждый раз при необходимости снятия и установки этой панели.

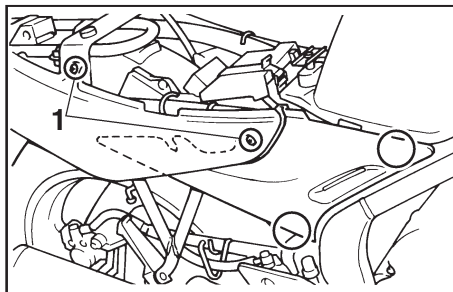

1. Винт (2 шт.)

EAU02926

Панель А

Как снять панель

1. Снимите сиденье. (Описание операций снятия и установки сиденья приведены на стр. 3-12.)
2. Отверните винты и освободите панель, сдвинув ее, как показано на рисунке.

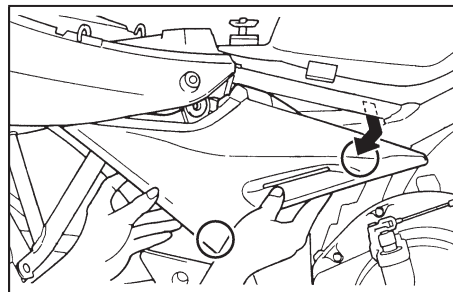

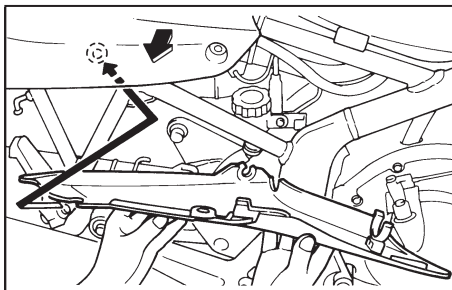

Как установить панель

1. Установите панель на место и заверните винты
2. Установите сиденье.

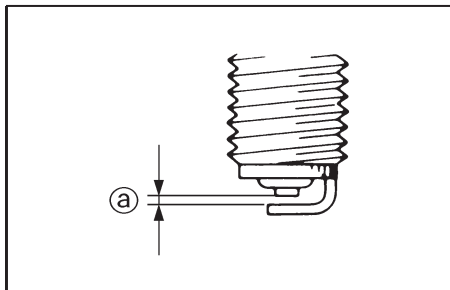

а. Зазор между электродами свечи зажигания

EAU01880

Проверка свечей зажигания

Свечи зажигания являются важными деталями двигателя, которые необходимо периодически проверять, предпочтительно, чтобы это делал дилер фирмы Ямаха. Поскольку нагрев и отложения нагара вызывают медленную эрозию любых свечей зажигания, их следует выворачивать и проверять в соответствии с таблицей периодических технических обслуживаний и смазываний. Кроме того, по состоянию свечей можно судить о состоянии двигателя. Фарфоровый изо-

лятор вокруг центрального электрода свечи зажигания должен иметь цвет от умеренного до светлого желтовато-коричневого (идеальный цвет при обычной эксплуатации мотоцикла), и все свечи двигателя должны иметь одинаковый цвет. Если какая-либо из свечей заметно отличается по цвету, это может свидетельствовать о неисправности двигателя. Не пытайтесь проводить такую диагностику самостоятельно. Лучше поручите дилеру фирмы Ямаха проверить мотоцикл. Если на свече видны признаки эрозии электродов и значительный слой нагара или других отложений, ее необходимо заменить. Перед установкой свечи зазор "а" между ее электродами следует измерить при помощи проволочного щупа и, если необходимо, отрегулировать его в соответствии со спецификациями. Зазор между электродами свечи зажигания

Требуемые свечи зажигания :
CR8E (фирмы NGK) или
U24ESR-N (фирмы DENSO)

Зазор между электродами
свечи зажигания :
0,7–0,8 мм

Очистьте поверхность уплотнительного кольца свечи и поверхность, на которую он устанавливается, и удалите все загрязнения с резьбовой части свечи.

Момент затяжки :
Свеча зажигания :
12,5 Н·м (1,25 кгс·м)

ПРИМЕЧАНИЕ :
Если при установке свечи у Вас нет динамометрического ключа, хорошим приближением требуемого момента затяжки является затягивание на 1/4...1/2 оборота после заворачивания от руки. Однако, свечу следует затянуть с требуемым моментом при первой возможности.

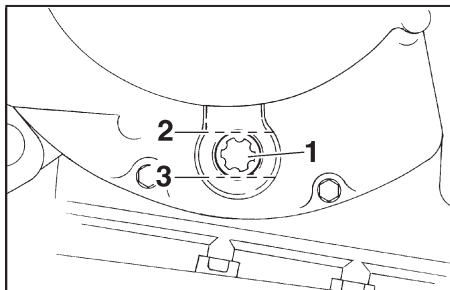

1. Смотровое окно уровня масла в двигателе
2. Отметка максимального уровня
3. Отметка минимального уровня

EAU04185

Масло в двигателе и патрон масляного фильтра

Уровень масла в двигателе следует проверять перед каждой поездкой. Кроме того, следует заменять масло и патрон масляного фильтра через интервалы, указанные в таблице периодических технических обслуживаний и смазываний.

Как проверить уровень масла в двигателе

1. Установите мотоцикл на центральную подставку.

ПРИМЕЧАНИЕ :

При проверке уровня масла мотоцикл должен быть установлен без наклонов. Даже небольшой наклон может привести к ошибочным результатам проверки.

2. Запустите двигатель, прогрейте его в течение нескольких минут, а затем остановите его.
3. Подождите несколько минут, чтобы масло осело, после чего проверьте уровень масла через смотровое окно, расположенное в нижней части правой стороны картера.

ПРИМЕЧАНИЕ :

Уровень масла должен находиться между отметками максимального и минимального уровня.

4. Если уровень масла находится ниже отметки минимального уровня, долейте масло рекомендованного типа и доведите его до требуемого уровня.

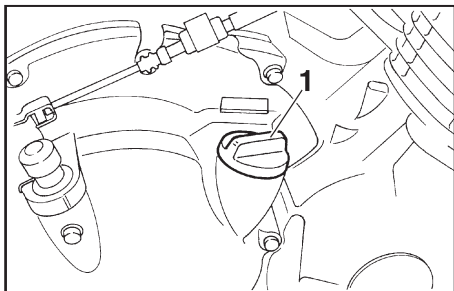

1. Крышка наливной масляной горловины двигателя

Как заменить масло в двигателе (с заменой или без замены патрона масляного фильтра)

1. Запустите двигатель, прогрейте его в течение нескольких минут, а затем остановите его.
2. Установите под двигатель поддон для сбора сливаемого масла.

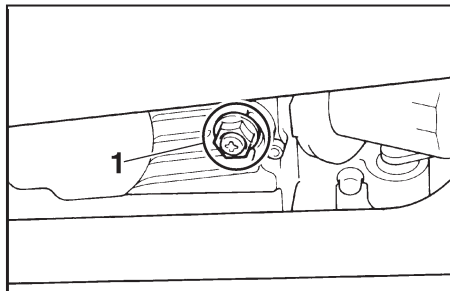

1. Пробка сливного отверстия

3. Слейте масло из двигателя, сняв крышку наливной масляной горловины двигателя и вывернув пробку сливного отверстия.

ПРИМЕЧАНИЕ : _____
Пропустите шаги 4-6, если патрон масляного фильтра не заменяется.

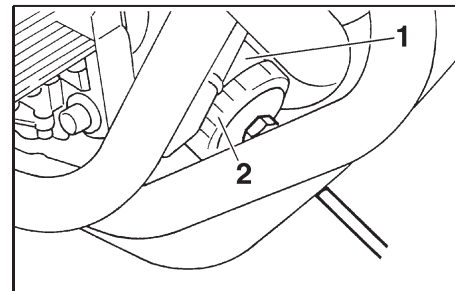

1. Патрон масляного фильтра
2. Ключ для масляных фильтров

4. Снимите патрон масляного фильтра при помощи ключа для фильтров.

ПРИМЕЧАНИЕ : _____
Ключ для масляных фильтров можно приобрести у дилера фирмы Ямаха.

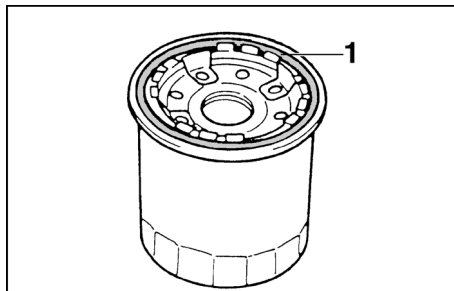

1. Уплотнительное кольцо

5. Смажьте уплотнительное кольцо нового патрона масляного фильтра тонким слоем моторного масла.

ПРИМЕЧАНИЕ : _____
Следите за тем, чтобы уплотнительное кольцо было правильно установлено.

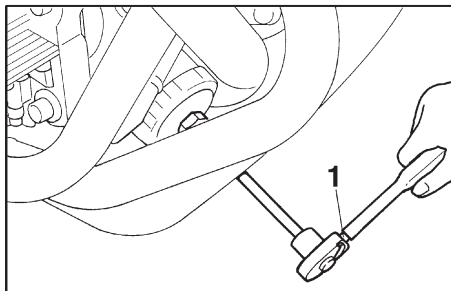

1. Динамометрический ключ

6. Установите новый патрон масляного фильтра при помощи ключа для фильтров, а затем затяните его динамометрическим ключом с требуемым моментом.

Момент затяжки :
Патрон масляного фильтра :
17 Н·м (1,7 кгс·м)

7. Установите пробку сливного отверстия на место и затяните ее с требуемым моментом.

Момент затяжки :
Пробка сливного отверстия :
43 Н·м (4,3 кгс·м)

8. Залейте необходимое количество рекомендованного моторного масла, после чего установите и затяните крышку наливной масляной горловины.

Рекомендованное моторное масло :

См. стр. 8-1

Количество масла :

Без замены патрона масляного фильтра :

2,3 литра

С заменой патрона масляного фильтра :

2,6 литра

Общее количество (сухой двигатель) :

3,1 литра

EC000072

ОСТОРОЖНО :

- Для предотвращения про­скальзывания сцепления (поскольку сцепление так­же смазывается моторным мас­лом) не смешивайте мас­ло ни с какими химически­ми добавками и не исполь­зуйте масло выше сорта “CD”. Кроме того, не исполь­зуйте масла с маркировкой “ENERGY CONSERVING II” и выше.
- Не допускайте попадания посторонних материалов в картер двигателя.

9. Запустите двигатель и дайте ему поработать несколько минут, проверяя, нет ли утечек масла. Если есть утечка масла, немедленно остано­вите двигатель и установите причину утечки.

ПРИМЕЧАНИЕ :

После запуска двигателя преду­преждающая лампа уровня мас­ла должна погаснуть, если уро-

вень масла достаточный.

EC000067

ОСТОРОЖНО :

Если предупреждающая лампа уровня масла мерцает или про­должает гореть, немедленно ос­тановите двигатель и поручите дилеру фирмы Ямаха проверить мотоцикл.

10. Остановите двигатель, про­верьте уровень масла и дове­дите его до нормы, если не­обходимо.

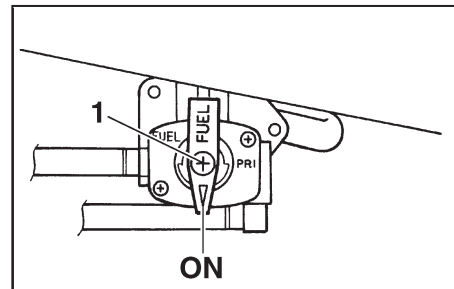

1. Винт

EAU02928*

Чистка фильтрующего эле­мента воздушного фильтра

Фильтрующий элемент воздуш­ного фильтра следует очищать через интервалы времени, ука­занные в таблице периодических обслуживаний и смазываний. При езде в очень сырых или за­пыленных местах очищайте воз­душный фильтр чаще.

1. Снимите сиденье. (Описание операций снятия и установки сиденья приведены на стр. 3-12.)
2. Переведите топливный кра­ник в положение “ON” (“ОТ­КРЫТ”), после чего снимите рычажок краника, вывернув винт.

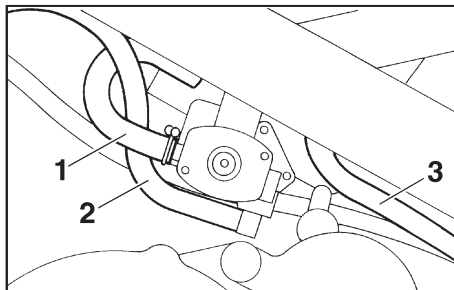

1. Топливный шланг
2. Вакуумный шланг
3. Дренажный шланг топливного бака

3. Снимите шланги, показанные на рисунке.

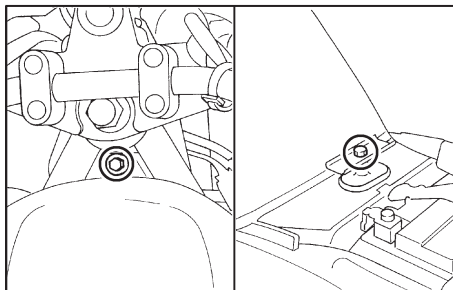

4. Снимите топливный бак, отвернув болты.

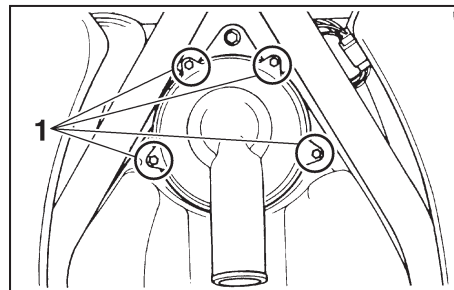

1. Винт (4 шт.)

5. Снимите крышку корпуса воздушного фильтра, отвернув винты.

6. Выньте фильтрующий элемент воздушного фильтра.

EC000082*

EAU000630

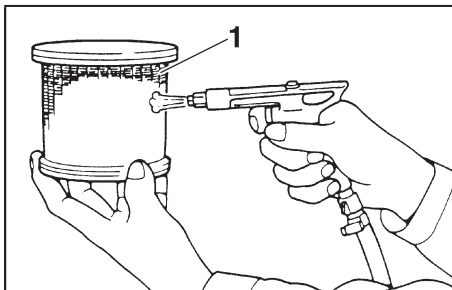

1. Фильтрующий элемент воздушного фильтра

7. Слегка постучите по фильтрующему элементу для того, чтобы удалить основную часть пыли и грязи, а затем удалите оставшиеся загрязнения при помощи сжатого воздуха, как показано на рисунке. Если фильтрующий элемент воздушного фильтра имеет повреждения, замените его.
8. Установите фильтрующий элемент в корпус воздушного фильтра.

ОСТОРОЖНО :

- Следите за тем, чтобы фильтрующий элемент был правильно установлен в корпус.
 - Ни в коем случае нельзя эксплуатировать двигатель без фильтрующего элемента воздушного фильтра, т.к. это ведет к быстрому износу поршней и /или цилиндров.
9. Установите крышку корпуса воздушного фильтра на место, завернув винты ее крепления.
 10. Установите топливный бак на место, завернув болты.
 11. Присоедините шланги.
 12. Установите рычажок топливного краника, закрепив его винтом.
 13. Установите сиденье.

Регулировка карбюраторов

Карбюраторы являются очень важной частью двигателя и нуждаются в очень сложных регулировках. Поэтому большинство регулировок следует поручить дилеру фирмы Ямаха, который обладает необходимыми профессиональными знаниями и опытом.

Однако, указанные ниже регулировки могут выполняться владельцем самостоятельно в порядке регулярных технических обслуживаний.

EC000095

ОСТОРОЖНО :

Карбюраторы были отрегулированы и всесторонне проверены на заводе фирмы Ямаха. Нарушение этих заводских регулировок без достаточных технических знаний может вести к ухудшению эксплуатационных характеристик или даже к повреждению двигателя.

EAU00632

Регулировка холостых оборотов двигателя

Холостые обороты двигателя следует проверять и, если необходимо, регулировать через интервалы времени, указанные в таблице периодических технических обслуживаний и смазываний.

1. Запустите двигатель и прогрейте его в течение нескольких минут при частоте вращения 1.000-2.000 об/мин, время от времени повышая обороты до 4.000-5.000 об/мин.

ПРИМЕЧАНИЕ :

Двигатель считается прогретым, если он быстро реагирует на открывание дроссельной заслонки.

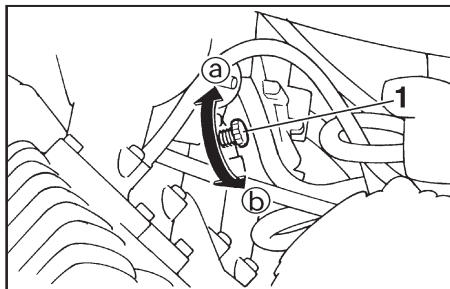

1. Упорный винт дроссельной заслонки

2. Проверьте величину холостых оборотов двигателя и, если необходимо, приведите их в соответствие со спецификациями, вращая упорный винт дроссельной заслонки. Для повышения числа холостых оборотов вращайте винт в направлении "а". Для снижения числа холостых оборотов вращайте его в направлении "б".

Холостые обороты двигателя :
1.200-1.300 об/мин

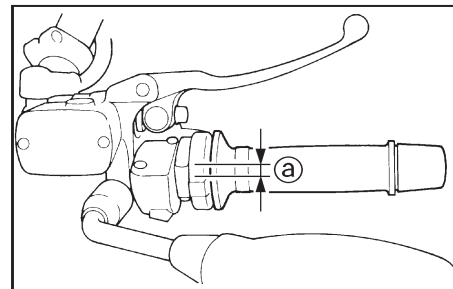

а. Свободный ход троса дроссельной заслонки

ПРИМЕЧАНИЕ :

Если Вам не удастся установить требуемое число оборотов холостого хода, поручите эту регулировку дилеру фирмы Ямаха.

EAU00635

Регулировка свободного хода троса дроссельной заслонки

Величина свободного хода троса дроссельной заслонки, измеренная на рукоятке, должна составлять 3-5 мм.

Периодически проверяйте величину свободного хода троса дроссельной заслонки и, если необходимо, поручайте эту регулировку дилеру фирмы Ямаха.

EAU00637

Регулировка зазоров клапанного механизма

Величина зазоров в клапанном механизме изменяется в процессе эксплуатации, что ведет к изменению состава воздушно-топливной смеси и/или к шумности работы двигателя. Для предотвращения этого дилер фирмы Ямаха должен производить эту регулировку через интервалы времени, указанные в таблице периодических технических обслуживания и смазываний.

EAU03362

Шины

Для сохранения оптимальных эксплуатационных качеств, долговечности и безопасности эксплуатации Вашего мотоцикла обратите внимание на следующие рекомендации, относящиеся к штатным шинам :

Давление воздуха в шинах

Давление воздуха в шинах следует проверять и, если необходимо, доводить до нормы перед каждой поездкой.

EW000082

⚠ ПРЕДУПРЕЖДЕНИЕ

- Давление воздуха следует проверять и доводить до нормы на холодных шинах (т. е. когда температура шин равна температуре окружающего воздуха).
- Давление воздуха должно соответствовать скорости движения и суммарной массе водителя, пассажира, багажа и вспомогательного

оборудования, разрешенного для этой модели.

Давление воздуха (для холодных шин)		
Нагрузка*	Передняя	Задняя
До 90 кг	200 кПа (2,00 кгс/ см ² , 2,00 бар)	225 кПа (2,25 кгс/ см ² , 2,25 бар)
90 кг-максимум	200 кПа (2,00 кгс/ см ² , 2,00 бар)	250 кПа (2,50 кгс/ см ² , 2,50 бар)
Езда с вы- сокими скоростя- ми	200 кПа (2,00 кгс/ см ² , 2,00 бар)	250 кПа (2,50 кгс/ см ² , 2,50 бар)

Максимальная нагрузка*	XJ600S : 184 кг XJ600N : 187 кг
------------------------	------------------------------------

* Суммарная масса водителя, пассажира, багажа и вспомогательного оборудования

EWA00012

⚠ ПРЕДУПРЕЖДЕНИЕ

Поскольку нагрузка в очень большой степени влияет на управление, торможение, эксплуатационные качества и на характеристики безопасности Вашего мотоцикла, Вы должны помнить о следующих мерах предосторожности :

- НИКОГДА НЕ ПЕРЕГРУЖАЙТЕ МОТОЦИКЛ! Эксплуатация перегруженного мотоцикла может вести к повреждению шин, потере управления или к серьезным травмам. Суммарная масса водителя, пассажира, багажа и вспомогательного оборудования не должна превышать указанной нагрузки для данной модели мотоцикла.
- Не перевозите плохо закрепленные грузы, которые могут смещаться при движении.
- Надежно закрепляйте тяжелые грузы ближе к центру

мотоцикла и равномерно распределяйте груз по обе стороны мотоцикла.

- Регулируйте подвеску и давление воздуха в шинах в соответствии с нагрузкой.
- Проверяйте состояние шин и давление воздуха в них перед каждой поездкой.

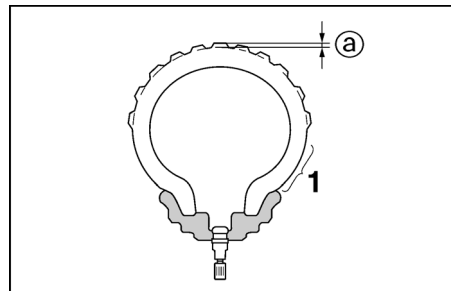

1. Боковина шины

a. Глубина протектора шины

Осмотр шин

Шины необходимо проверять перед каждой поездкой. Если глубина протектора в центральной части достигла предельной величины, если в шине имеется гвоздь или осколки стекла или если на боковине шины имеются трещины, немедленно обращайтесь к дилеру фирмы Ямаха по поводу ее замены.

Минимальная глубина протектора (передней и задней шины)	1,6 мм
---	--------

ПРИМЕЧАНИЕ :

Пределные разрешенные значения глубины протектора могут быть разными в разных странах. Всегда соблюдайте установленные местные правила.

EW000079

⚠ ПРЕДУПРЕЖДЕНИЕ

- Обращайтесь к дилеру фирмы Ямаха по поводу замены сильно изношенных шин. Помимо того, что это противозаконно, эксплуатация мотоцикла с сильно изношенными шинами снижает устойчивость мотоцикла и может вести к потере управления.
- Замена всех деталей, относящихся к колесам и тормозам, включая шины, должна быть поручена дилеру фирмы Ямаха, который обладает необходимыми профессиональными знаниями и опытом.

Информация о шинах

Этот мотоцикл оборудован камерными шинами.

EW000078

⚠ ПРЕДУПРЕЖДЕНИЕ

- Передняя и задняя шины должны быть одной и той же фирмы и одной и той же конструкции, иначе характеристики управляемости мотоцикла не могут быть гарантированы.
- После многочисленных испытаний только перечисленные ниже шины были рекомендованы фирмой Yamaha Motor Co., Ltd. для этой модели мотоцикла.

ПЕРЕДНЯЯ

Фирма-изготовитель	Размер	Модель
DUNLOP	110/80-17 57H	D103FA
DUNLOP	110/80-17 M/C 57H	D103FA
MICHELIN	110/80-17 57H	MACADAM 50
MICHELIN	110/80-17 M/C 57H	MACADAM 50

ЗАДНЯЯ

Фирма-изготовитель	Размер	Модель
DUNLOP	130/70-18 63H	D103A
DUNLOP	130/70-18 M/C 63H	D103A
MICHELIN	130/70-18 63H	MACADAM 50
MICHELIN	130/70-18 M/C 63H	MACADAM 50

EAU00683

⚠ ПРЕДУПРЕЖДЕНИЕ

- Обращайтесь к дилеру фирмы Ямаха по поводу замены сильно изношенных шин. Помимо того, что это противозаконно, эксплуатация мотоцикла с сильно изношенными шинами снижает устойчивость мотоцикла и может вести к потере управления.
- Замена всех деталей, относящихся к колесам и тормозам, включая шины, должна быть поручена дилеру фирмы Ямаха, который обладает необходимыми профессиональными знаниями и опытом.

EAU03773

Колеса с литыми дисками

Для сохранения оптимальных эксплуатационных качеств, долговечности и безопасности эксплуатации Вашего мотоцикла обратите внимание на следующие рекомендации, относящиеся к штатным шинам :

- Проверяйте перед каждой поездкой, нет ли на дисках колес трещин, изгибов или короблений. При обнаружении любых повреждений обращайтесь к дилеру фирмы Ямаха по поводу замены диска. Не пытайтесь самостоятельно выполнять даже мелкий ремонт дисков. При наличии деформации или трещин диск должен быть заменен.
- После замены шины или диска колесо необходимо отбалансировать. Неотбалансированные колеса ведут к ухудшению эксплуатационных качеств, затрудняют управление мотоциклом и сокращают срок службы шин.

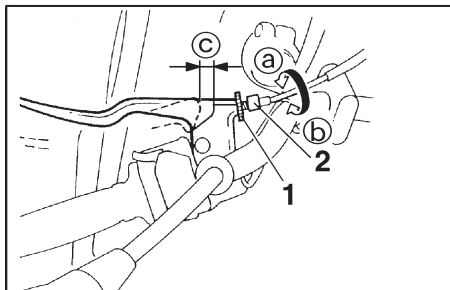

1. Контргайка
2. Штуцер регулировки свободного хода рычага сцепления
- с. Свободный ход рычага сцепления

- После замены шины ездите с небольшими скоростями, поскольку поверхность шины должна “приработаться” для того, чтобы достичь оптимальных характеристик.

EAU00694

Регулировка свободного хода рычага сцепления

Величина свободного хода рычага сцепления должна составлять 2-3 мм, как показано на рисунке. Периодически проверяйте величину свободного хода рычага сцепления и, если необходи-

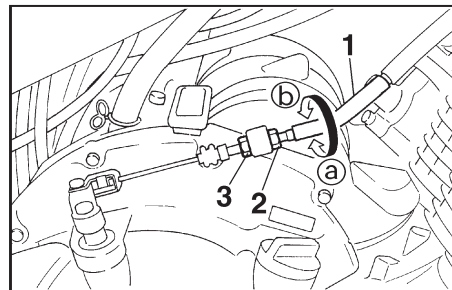

1. Трос рычага сцепления
2. Гайка регулировки свободного хода рычага сцепления
3. Контргайка

мо, регулируйте ее следующим образом :

1. Ослабьте контргайку на рычаге сцепления.
2. Для увеличения свободного хода рычага сцепления вращайте регулировочный штуцер в направлении (a). А для его уменьшения вращайте штуцер в направлении (b).
3. Если требуемая величина свободного хода рычага сцепления была достигнута, затяните контргайку и пропустите остальные операции. Если нет, то поступайте следующим образом:

4. Полностью заверните регулировочный штуцер рычага сцепления в направлении **(a)** для того, чтобы освободить трос сцепления.
5. Ослабьте контргайку на картере двигателя.
6. Для того, чтобы увеличить свободный ход рычага сцепления, вращайте регулировочную гайку в направлении **(a)**.
Для того, чтобы уменьшить свободный ход рычага сцепления, вращайте регулировочную гайку в направлении **(b)**.
7. Затяните контргайки на рычаге сцепления и на картере двигателя.

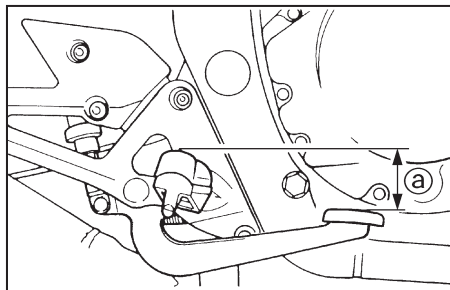

а. Расстояние между педалью тормоза и подножкой.

EAU00712

Регулировка положения педали тормоза

Верхняя часть педали должна находиться примерно на 40 мм ниже верхней части подножки, как показано на рисунке. Периодически проверяйте положение педали тормоза и, если необходимо, поручайте дилеру фирмы Ямаха ее регулировку.

⚠ ПРЕДУПРЕЖДЕНИЕ

Ощущение мягкости или вязкости перемещения педали тормоза может свидетельствовать о наличии воздуха в гидравлической системе. Если в гидравлической системе присутствует воздух, поручите дилеру фирмы Ямаха удалить воздух из системы прежде, чем продолжить эксплуатацию мотоцикла. Воздух в гидравлической системе ухудшает эффективность торможения, что может вести к потере управления и к аварии.

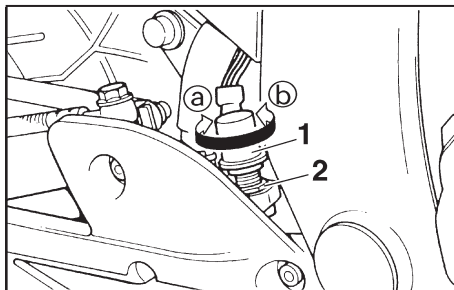

1. Выключатель стоп-сигнала заднего тормоза
2. Регулировочная гайка выключателя стоп-сигнала заднего тормоза

EAU00713

Регулировка выключателя стоп-сигнала заднего тормоза

Выключатель стоп-сигнала заднего тормоза, который включается при перемещении педали тормоза, отрегулирован правильно, если стоп-сигнал загорается перед самым началом срабатывания тормоза. Если необходимо, отрегулируйте выключатель стоп-сигнала следующим образом: Вращайте регулировочную гайку, удерживая выключатель стоп-сигнала на месте. Для того, чтобы стоп-

сигнал загорался раньше, вращайте регулировочную гайку в направлении (a). Для того, чтобы он загорался позже, вращайте ее в направлении (b).

EAU00721

Проверка передних и задних тормозных накладок

Проверку износа передних и задних тормозных накладок следует проводить через интервалы времени, указанные в таблице периодических технических обслуживаний и смазываний.

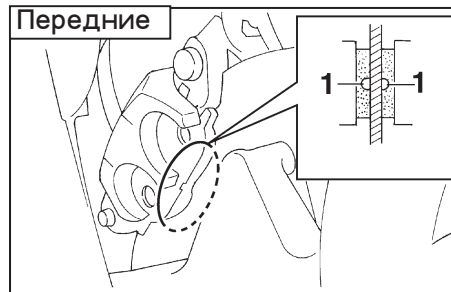

1. Канавка индикации износа тормозной накладки (2 шт.)

EAU00725

Передние тормозные накладки

На всех передних тормозных накладках имеются канавки индикации износа, которые позволяют оценивать износ накладок, не разбирая тормоза. Для того, чтобы определить величину износа, проверьте индикаторную канавку. Если накладка изношена настолько, что индикаторной канавки почти не видно, поручите дилеру фирмы Ямаха заменить весь комплект тормозных колодок.

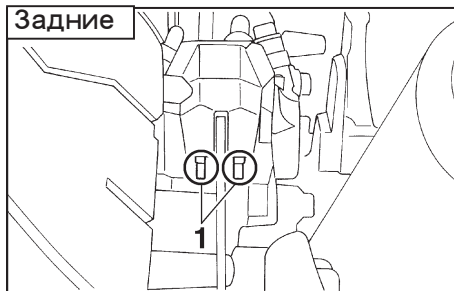

1. Индикатор износа тормозной накладки (2 шт.)

EAU00728

Задние тормозные накладки

На каждой задней тормозной накладке имеется индикатор износа, который позволяет оценивать ее износ, не разбирая тормоза. Для того, чтобы оценить величину износа тормозной накладки, проверьте положение индикатора износа, нажав на тормоз. Если накладка изношена настолько, что индикатор износа почти касается тормозного диска, поручите дилеру фирмы Ямаха заменить весь комплект тормозных колодок.



1. Отметка минимального уровня

EAU03776

Проверка уровня тормозной жидкости

При недостаточном количестве тормозной жидкости в тормозную систему может попадать воздух, что может вести к снижению эффективности системы. Перед поездкой убедитесь в том, что уровень тормозной жидкости находится выше отметки минимального уровня, и долейте жидкость, если необходимо. Низкий уровень тормозной жидкости может указывать на износ тормозных накладок и/или на наличие утечек в тормозной системе. Если уровень тормозной

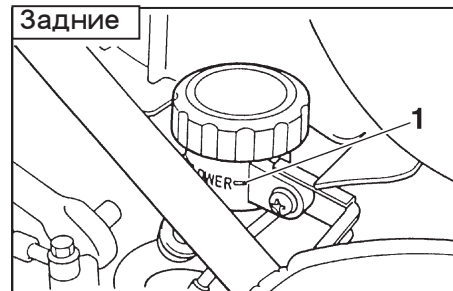

1. Отметка минимального уровня

жидкости низкий, проверьте износ тормозных накладок и убедитесь в отсутствии утечек в тормозной системе. Соблюдайте следующие меры предосторожности:

- Во время проверки уровня жидкости верхняя часть бачка с тормозной жидкостью должна быть горизонтальной.
- Используйте только рекомендованную тормозную жидкость, иначе резиновые уплотнения могут быть повреждены, что ведет к возникновению утечек и снижению эффективности торможения.

Рекомендуемая тормозная жидкость : DOT 4

- Доливайте тормозную жидкость того же самого типа. Смешивание разных жидкостей может вызывать вредную химическую реакцию и вести к снижению эффективности торможения.
- Следите за тем, чтобы при заливке в бачок тормозной жидкости в него не попала вода. Вода существенно понижает точку вскипания тормозной жидкости и может вести к образованию паровых пробок.
- Тормозная жидкость может разъедать окрашенные поверхности и пластмассовые детали. Всегда сразу же удаляйте пролитую тормозную жидкость.
- По мере износа тормозных накладок происходит естественное постепенное пони-

жение уровня тормозной жидкости. Однако, если уровень тормозной жидкости понизился внезапно, поручите дилеру фирмы Ямаха установить причину.

EAU03985*

Замена тормозной жидкости

Поручайте дилеру фирмы Ямаха заменять тормозную жидкость через интервалы времени, указанные в ПРИМЕЧАНИЯХ в конце таблицы периодических технических обслуживаний и смазываний. Кроме того, заменяйте уплотнительные манжеты главных тормозных цилиндров и тормозных скоб, а также тормозные шланги через указанные ниже интервалы времени или при обнаружении на них признаков утечек или повреждений.

- Манжеты : Заменяйте каждые два года.
- Тормозные шланги: Заменяйте каждые четыре года.

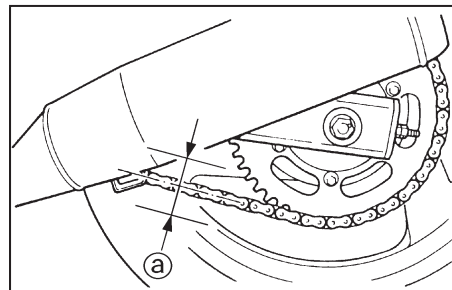

а. Провисание приводной цепи

EAU00745

Натяжение приводной цепи

Натяжение приводной цепи следует проверять перед каждой поездкой и, если необходимо, регулировать его.

Как проверить натяжение приводной цепи

1. Установите мотоцикл на центральную подставку.
2. Установите коробку передач в нейтральное положение.
3. Проверните заднее колесо несколько раз и найдите наиболее натянутую часть приводной цепи.
4. Измерьте натяжение приводной цепи, как показано на рисунке.

Провисание приводной цепи :
30-40 мм

5. Если величина провисания не соответствует указанной, отрегулируйте следующим образом :

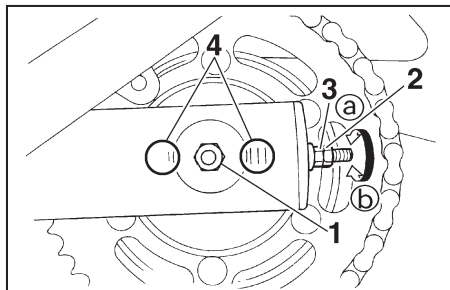

1. Гайка оси
2. Контргайка
3. Гайка регулировки натяжения приводной цепи
4. Метки совмещения

EAU03752

Как отрегулировать натяжение приводной цепи

1. Ослабьте гайку оси, а затем ослабьте контргайки на обоих концах качающегося рычага.
2. Для того, чтобы натянуть приводную цепь, вращайте регулировочные гайки на обоих концах качающегося рычага в направлении (а). Для того, чтобы ослабить натяжение цепи, вращайте гайки на концах качающегося рычага в направлении (б), а затем про-

двиньте заднее колесо вперед.

ПРИМЕЧАНИЕ :

Используя метки совмещения на обоих концах качающегося рычага, установите обе регулировочные гайки в одинаковые положения, чтобы сохранить правильное положение колеса.

EC000096

ОСТОРОЖНО :

Неправильное натяжение приводной цепи вызывает перегрузку двигателя и других важных узлов мотоцикла и может вести к проскальзыванию цепи или к ее обрыву. Для предотвращения этого поддерживайте натяжение цепи в указанных пределах.

3. Затяните контргайки, а затем затяните гайку оси с требуемым моментом.

Момент затяжки :

Гайка оси :
105 Н·м (10,5 кгс·м)

Смазывание приводной цепи

EAU03006

Приводную цепь следует очищать и смазывать через интервалы времени, указанные в таблице периодических технических обслуживаний и смазываний, иначе она будет очень быстро изношена, особенно при езде в запыленных или сырых местах. Обработывайте приводную цепь следующим образом :

ECA00097

ОСТОРОЖНО : _____

Приводную цепь необходимо смазывать после мойки мотоцикла или после поездки под дождем.

1. Промойте приводную цепь керосином, используя небольшую мягкую кисть.

ECA00053

ОСТОРОЖНО : _____

Для предотвращения повреждений уплотнительных колец не используйте для очистки цепи паровые очистители, воду под высоким давлением или другие растворители.

2. Насухо протрите приводную цепь.
3. Тщательно промажьте приводную цепь специальной смазкой для цепей с уплотнительными кольцами.

ECA00052

ОСТОРОЖНО : _____

Не используйте для смазывания приводной цепи моторное масло или другие смазочные материалы, поскольку они могут содержать вещества, способные повредить уплотнительные кольца.

EAU02962

Проверка и смазывание тросов

Работу и состояние всех тросов управления следует проверять перед каждой поездкой и тросы и их наконечники необходимо смазывать по мере необходимости. Если какой-либо из тросов поврежден или не перемещается плавно, поручите дилеру фирмы Ямаха заменить его.

Рекомендуемая смазка :
Моторное масло

EW000112

⚠ ПРЕДУПРЕЖДЕНИЕ _____

Повреждения наружной оболочки троса может нарушать его нормальную работу и вызывать коррозию внутренней жилы. Во избежание опасных ситуаций заменяйте поврежденные тросы при первой возможности.

EAU04034

Проверка и смазывание рукоятки и троса дроссельной заслонки

Работу рукоятки привода дроссельной заслонки следует проверять перед каждой поездкой. Кроме того, трос следует смазывать или заменять через интервалы времени, указанные в таблице периодических технических обслуживаний и смазываний.

EAU03370

Проверка и смазывание педалей тормоза и переключателя передач

Работу педалей тормоза и переключателя передач необходимо проверять перед каждой поездкой и оси вращения педалей следует смазывать по мере необходимости.

Рекомендуемая смазка :
Консистентная смазка на основе литиевого мыла
(универсальная смазка)

Проверка и смазывание рычагов тормоза и сцепления

EAU03164

Работу рычагов тормоза и сцепления необходимо проверять перед каждой поездкой и оси вращения рычагов следует смазывать по мере необходимости.

Рекомендуемая смазка :
Консистентная смазка на основе дисульфида молибдена

Проверка и смазывание центральной и боковой подставки

EAU03371

Работу центральной и боковой подставки следует проверять перед каждой поездкой, а оси вращения и места контакта “металл-по-металлу” следует смазывать по мере необходимости.

EW000114

⚠ ПРЕДУПРЕЖДЕНИЕ

Если центральная или боковая подставка не перемещается плавно вверх и вниз, то обращайтесь к дилеру фирмы Ямаха по поводу их проверки или ремонта.

Рекомендуемая смазка :
Консистентная смазка на основе литиевого мыла (универсальная смазка)

Смазывание задней подвески

EAU00790

Точки вращения задней подвески необходимо смазывать через интервалы времени, указанные в таблице технических обслуживаний и смазываний.

Рекомендуемая смазка :
Консистентная смазка на основе дисульфида молибдена

EAU02939

Проверка передней вилки

Проверка состояния и работы передней вилки должна проводиться через интервалы времени, указанные в таблице периодических технических обслуживаний и смазываний, следующим образом :

Как проверить состояние

EW000115

⚠ ПРЕДУПРЕЖДЕНИЕ

Надежно установите мотоцикл так, чтобы исключить опасность его падения.

Проверьте, нет ли на внутренних трубах царапин, повреждений и больших утечек масла.

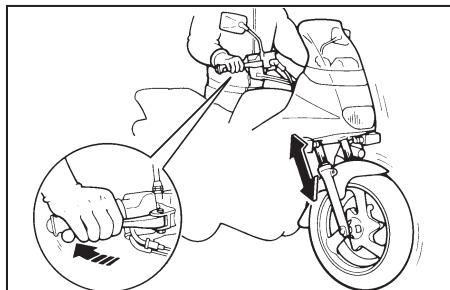

Как проверить работу

1. Установите мотоцикл на горизонтальную площадку и удерживайте его в вертикальном положении.
2. Нажав на ручной тормоз, сильно надавите на рукоятки руля несколько раз и убедитесь в том, что передняя вилка сжимается и выдвигается обратно без заеданий.

EC000098

ОСТОРОЖНО :

Если обнаружены какие-либо неисправности или если вилка не перемещается плавно, обращайтесь к дилеру фирмы Ямаха по поводу ее проверки или ремонта.

EAU00794

Проверка руля

Износ или люфт подшипников руля могут представлять опасность. Поэтому проверку работы руля необходимо проводить через интервалы времени, указанные в таблице периодических технических обслуживаний и смазываний, следующим образом :

1. Установите под двигатель опору для того, чтобы вывесить переднее колесо над землей.

EW000115

⚠ ПРЕДУПРЕЖДЕНИЕ

Надежно установите мотоцикл так, чтобы исключить опасность его падения.

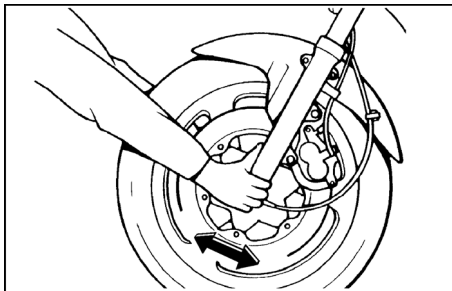

2. Возьмитесь за нижние концы стоек передней вилки и постарайтесь сдвинуть их вперед и назад. Если ощущается даже незначительный люфт, обращайтесь к дилеру фирмы Ямаха по поводу проверки или ремонта руля.

EAU01144

Проверка подшипников колес
Проверка подшипников переднего и заднего колеса должна проводиться через интервалы времени, указанные в таблице периодических технических обслуживаний и смазываний. Если ступица колеса имеет люфт или если колесо не вращается плавно, обращайтесь к дилеру фирмы Ямаха по поводу проверки подшипников колес.

EAU00800

Аккумуляторная батарея

Этот мотоцикл укомплектован герметичной аккумуляторной батареей (типа MF), которая не нуждается ни в каком обслуживании. Проверять уровень электролита или доливать дистиллированную воду нет необходимости.

EC000101

ОСТОРОЖНО :

Ни в коем случае не пытайтесь вскрыть банки батареи, т. к. после этого ее нельзя восстановить.

EW000116

⚠ ПРЕДУПРЕЖДЕНИЕ

- Электролит ядовит и опасен, поскольку содержит серную кислоту, которая вызывает тяжелые ожоги. Не допускайте попадания электролита на кожу, в глаза или на одежду и всегда защищайте глаза, работая рядом с аккумуляторной батареей. В случае контакта с элек-

тролитом принимайте следующие меры ПЕРВОЙ ПОМОЩИ :

- **НАРУЖНЫЕ** : Промойте большим количеством воды.
- **ВНУТРЕННИЕ** : Выпейте большое количество воды или молока и немедленно обращайтесь к врачу.
- **ГЛАЗА** : Промывайте водой в течение 15 минут и обращайтесь за медицинской помощью как можно скорее.
- Аккумуляторные батареи выделяют взрывоопасный газ - водород. Поэтому не приближайтесь к аккумуляторной батарее с источниками искр, открытого пламени, зажженными сигаретами и т. п. и обеспечивайте достаточную вентиляцию при зарядке батареи в закрытых помещениях.
- **ХРАНИТЕ ЭТУ И ЛЮБЫЕ ДРУГИЕ АККУМУЛЯТОРНЫЕ БАТАРЕИ В МЕСТАХ, НЕДОСТУПНЫХ ДЛЯ ДЕТЕЙ.**

Как заряжать аккумуляторную батарею

Поручите дилеру фирмы Ямаха зарядить аккумуляторную батарею как можно скорее, если есть подозрение, что она разряжена. Помните о том, что аккумуляторные батареи имеют тенденцию разряжаться быстрее, если на мотоцикле установлено дополнительное электрическое оборудование.

Как хранить аккумуляторную батарею

1. Если мотоцикл не будет использоваться более одного месяца, полностью зарядите батарею и храните ее в сухом прохладном месте.
2. Если батарея храниться более двух месяцев, проверяйте ее по крайней мере один раз в месяц и подзаряжайте ее по мере необходимости.
3. Полностью зарядите аккумуляторную батарею перед установкой на мотоцикл.

4. Устанавливая аккумуляторную батарею следите за тем, чтобы провода были правильно присоединены к ее выводам.

EC000102

ОСТОРОЖНО : _____

- Всегда держите аккумуляторную батарею заряженной. Хранение разряженной батареи может вести к ее необратимым повреждениям.
- Для зарядки герметичных аккумуляторных батарей (типа MF) необходимо специальное зарядное устройство (с постоянным напряжением). Использование обычных зарядных устройств вызывает повреждение аккумуляторной батареи. Если в Вашем распоряжении нет специального зарядного устройства для герметичных аккумуляторных батарей (типа MF), поручите зарядку батареи дилеру фирмы Ямаха.

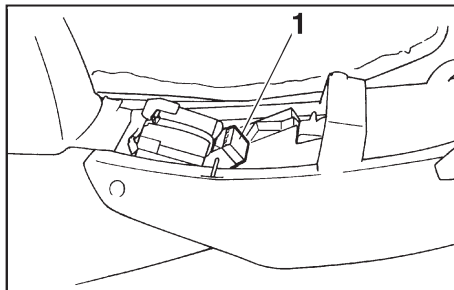

1. Коробка плавких предохранителей

EAU01470

Замена плавких предохранителей

Коробка плавких предохранителей находится под сиденьем. (Описание операций снятия и установки сиденья приведены на стр. 3-12.)

Если перегорел какой-либо предохранитель, замените его следующим образом :

1. Установите ключ в положение "OFF" ("ВЫКЛЮЧЕНО") и отключите соответствующую электрическую цепь.
2. Выньте перегоревший плавкий предохранитель и установите новый предохранитель с указанным номинальным током срабатывания.

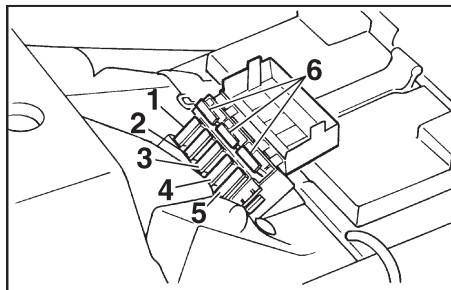

1. Главный предохранитель
2. Предохранитель системы зажигания
3. Предохранитель системы сигнализации
4. Предохранитель фары
5. Предохранитель аварийной сигнализации
6. Запасной предохранитель (3 шт.)

Номинальные токи срабатывания предохранителей :

Главный предохранитель :	30 А
Предохранитель системы зажигания :	10 А
Предохранитель системы сигнализации :	15 А
Предохранитель фары :	15 А
Предохранитель аварийной сигнализации :	10 А

ОСТОРОЖНО :

Не используйте предохранители с более высоким, чем рекомендовано, номинальным током срабатывания во избежание больших повреждений внутренних электрических компонентов и возможного возникновения пожара.

3. Установите ключ в положение "ON" ("ВКЛЮЧЕНО") и включите электрическую цепь, защищенную этим предохранителем, и убедитесь в исправности данного прибора.
4. Если предохранитель опять сразу же перегорает, поручите дилеру фирмы Ямаха проверить электрическую систему мотоцикла.

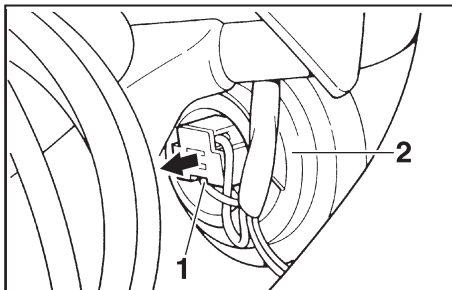

1. Разъем лампы фары
2. Крышка лампы фары

EAU04136

Замена лампы фары (модель XJ600S)

В фаре этого мотоцикла используется кварцевая лампа. Если лампа фары перегорела, замените ее следующим образом :

1. Отсоедините разъем фары, а затем снимите крышку лампы.

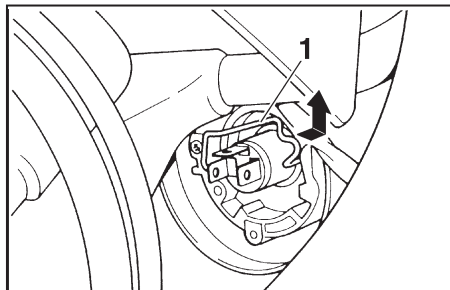

1. Держатель лампы фары
2. Отстегните держатель лампы, а затем выньте неисправную лампу.

EW000119

⚠ ПРЕДУПРЕЖДЕНИЕ

Лампы фары нагреваются очень сильно. Поэтому не допускайте контакта горючих материалов с горячей лампой фары и не прикасайтесь к ней до тех пор, пока она не остынет.

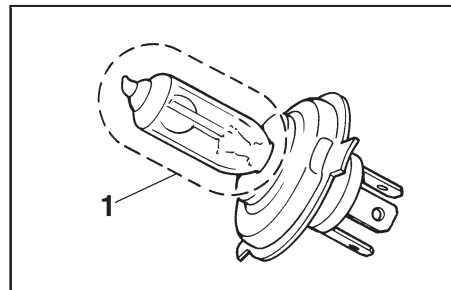

1. Не прикасайтесь к этой части лампы.
3. Установите новую лампу в фару и закрепите ее держателем лампы.

EC000105

ОСТОРОЖНО :

Не прикасайтесь к стеклянной колбе лампы фары, чтобы не оставлять на ней масляных пятен, в противном случае прозрачность стекла, яркость света и срок службы лампы существенно уменьшаются.

Тщательно удалите любые загрязнения и отпечатки пальцев с лампы фары при помощи ткани, смоченной спиртом или растворителем.

4. Установите крышку лампы фары и присоедините разъем.
5. Поручите дилеру фирмы Ямаха отрегулировать направление луча фары, если необходимо.

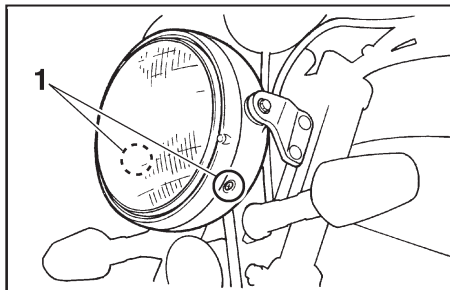

1. Винт (2 шт.)

EAU04189

Замена лампы фары (модель XJ600N)

В фаре этого мотоцикла используется кварцевая лампа. Если лампа фары перегорела, замените ее следующим образом :

1. Снимите блок фары, отвернув винты.

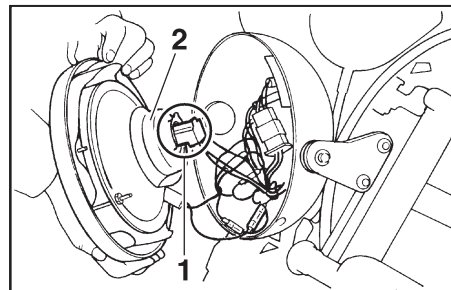

1. Разъем лампы фары

2. Крышка лампы фары

2. Отсоедините разъем фары, а затем снимите крышку лампы.

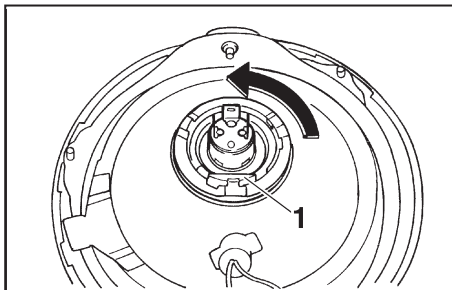

1. Держатель лампы фары

3. Отстегните держатель лампы, а затем выньте неисправную лампу.

EW000119

⚠ ПРЕДУПРЕЖДЕНИЕ

Лампы фары нагреваются очень сильно. Поэтому не допускайте контакта горючих материалов с горячей лампой фары и не прикасайтесь к ней до тех пор, пока она не остынет.

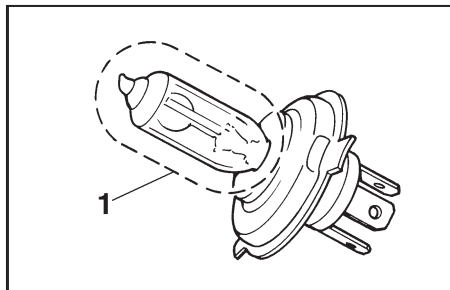

1. Не прикасайтесь к этой части лампы.

4. Установите новую лампу в фару и закрепите ее держателем лампы.

EC000105

ОСТОРОЖНО :

Не прикасайтесь к стеклянной колбе лампы фары, чтобы не оставлять на ней масляных пятен, в противном случае прозрачность стекла, яркость света и срок службы лампы существенно уменьшаются.

Тщательно удалите любые загрязнения и отпечатки пальцев с лампы фары при помощи ткани, смоченной спиртом или растворителем.

5. Установите крышку лампы фары и присоедините разъем.
6. Установите блок фары, затянув винты.
7. Поручите дилеру фирмы Ямаха отрегулировать направление луча фары, если необходимо.

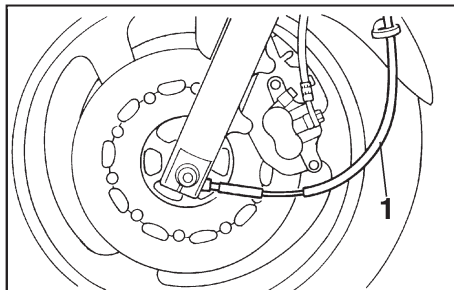

1. Трос спидометра

EAU00868

Переднее колесо

Как снять переднее колесо

EW000122

⚠ ПРЕДУПРЕЖДЕНИЕ

- Рекомендуется поручить техническое обслуживание колеса дилеру фирмы Ямаха.
- Надежно установите мотоцикл так, чтобы исключить опасность его падения.

1. Установите мотоцикл на центральную подставку.
2. Отсоедините трос спидометра от переднего колеса.
3. Снимите тормозные скобы, отвернув болты.

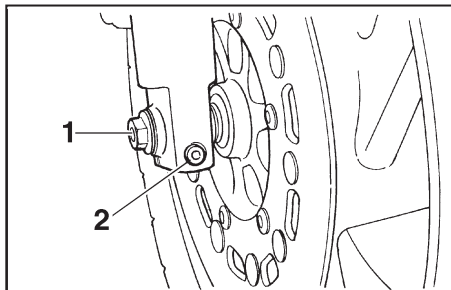

1. Ось переднего колеса

2. Стяжной болт оси переднего колеса

ECA00047

ОСТОРОЖНО :

Не нажимайте на рычаг тормоза после того, как скоба тормоза была снята, т. к. это ведет к смыванию тормозных колодок.

4. Ослабьте стяжной болт оси переднего колеса.
5. Вытяните ось колеса и снимите колесо.

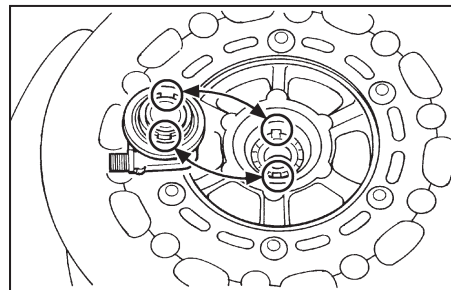

EAU04164

Как установить переднее колесо

1. Установите редуктор спидометра на ступицу колеса, совместив его выступы с прорезями.
2. Поднимите колесо между стойками вилки.

ПРИМЕЧАНИЕ :

Следите за тем, чтобы паз на редукторе спидометра был совмещен с фиксатором на стойке вилки.

3. Вставьте ось колеса.
4. Снимите мотоцикл с центральной подставки так, чтобы переднее колесо оказалось на земле.

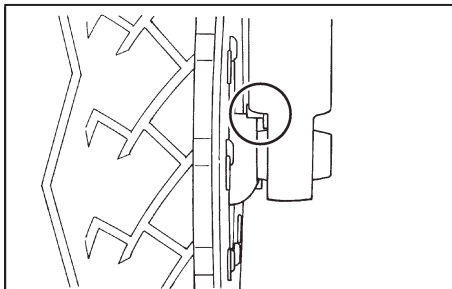

Моменты затяжки :

Ось колеса :

58 Н·м (5,8 кгс·м)

Стяжной болт оси передне-
го колеса :

40 Н·м (4,0 кгс·м)

Болты крепления тормоз-
ной скобы :

19 Н·м (1,9 кгс·м)

5. Установите тормозные скобы и закрепите их болтами.

ПРИМЕЧАНИЕ : _____

Обеспечьте достаточный зазор между тормозными колодками прежде, чем устанавливать тормозные скобы на тормозные диски.

6. Затяните ось колеса, затем стяжной болт оси переднего колеса и болты крепления тормозной скобы с указанными моментами.

7. Присоедините трос спидометра.

8. Нажмите несколько раз на руль, чтобы убедиться в правильной работе вилки.

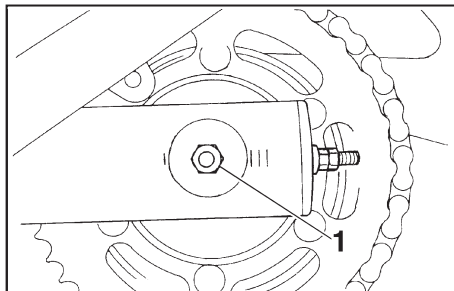

1. Гайка оси заднего колеса

EAU01480

Заднее колесо

Как снять заднее колесо

EW000122

⚠ ПРЕДУПРЕЖДЕНИЕ

- Рекомендуется поручить техническое обслуживание колеса дилеру фирмы Ямаха.
- Надежно установите мотоцикл так, чтобы исключить опасность его падения.

1. Установите мотоцикл на центральную подставку.
2. Отверните гайку оси.

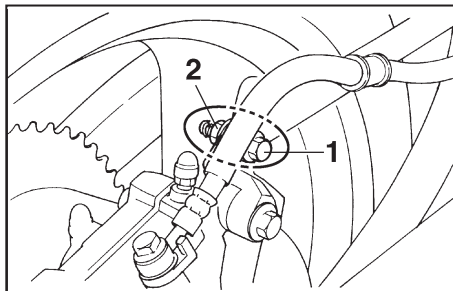

1. Болт реактивной тяги тормоза

2. Гайка

3. Отсоедините реактивную тягу тормоза от кронштейна тормозной скобы, отвернув гайку и вынув болт.

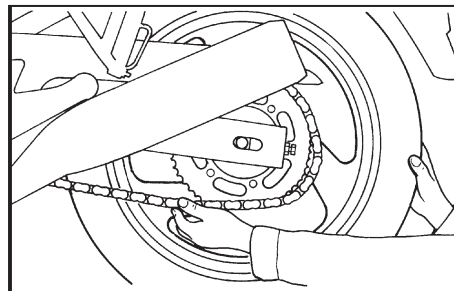

4. Поддерживая кронштейн тормозной скобы, вытяните ось.
5. Протолкните колесо вперед и снимите приводную цепь с задней звездочки.

ПРИМЕЧАНИЕ :

При снятии и установке заднего колеса разнимать приводную цепь не нужно.

6. Снимите колесо.

ECA00048

ОСТОРОЖНО :

Не нажимайте на педаль тормоза после того, как будет снято колесо вместе с тормозным диском, т. к. это ведет к смыканию тормозных колодок.

EAU01468

Как установить заднее колесо

1. Вставьте ось колеса с правой стороны.
2. Наденьте приводную цепь на заднюю звездочку, после чего отрегулируйте натяжение цепи. (Описание операции регулировки натяжения цепи приведено на стр. 6-21.)
3. Установите гайку оси и болт крепления реактивной тяги тормоза на кронштейн тормозной скобы.
4. Установите скобу тормоза и закрепите ее болтами.

ПРИМЕЧАНИЕ :

Обеспечьте достаточный зазор между тормозными колодками прежде, чем устанавливать тормозную скобу на тормозной диск.

5. Снимите мотоцикл с центральной подставки так, чтобы заднее колесо оказалось на земле.
6. Затяните гайку оси и болт реактивной тяги тормоза с указанными моментами.

Моменты затяжки :

Гайка оси :

105 Н·м (10,5 кгс·м)

Болт реактивной тяги тормоза

23 Н·м (2,3 кгс·м)

EAU01008

Поиск и устранение неисправностей

Несмотря на то, что мотоциклы фирмы Ямаха проходят тщательную проверку перед отгрузкой с завода, в процессе эксплуатации могут возникать неисправности. Любые проблемы, связанные, например, с топливом, компрессией или с системой зажигания, могут затруднять запуск и вести к потере мощности.

Приведенная ниже карта поиска и устранения неисправностей дает Вам возможность быстро и легко проверять эти системы самостоятельно. Однако, если Ваш мотоцикл нуждается в каком-либо ремонте, отправляйте его к дилеру фирмы Ямаха, у ква-

лифицированных механиков которого есть необходимые инструменты, опыт и ноу-хау для правильного обслуживания мотоциклов.

Используйте только оригинальные запасные части фирмы Ямаха. Поддельные детали могут выглядеть также, как и детали, изготовленные фирмой Yamaha, но очень часто они уступают им по качеству, имеют меньший срок службы и могут вести к получению очень больших счетов за ремонт.

Карта поиска и устранения неисправностей

⚠ ПРЕДУПРЕЖДЕНИЕ

Не приближайтесь к мотоциклу с источниками открытого пламени и не курите во время проверки или работы с топливной системой.

1. Топливо

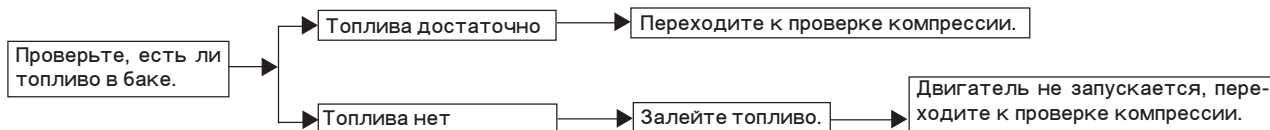

2. Компрессия

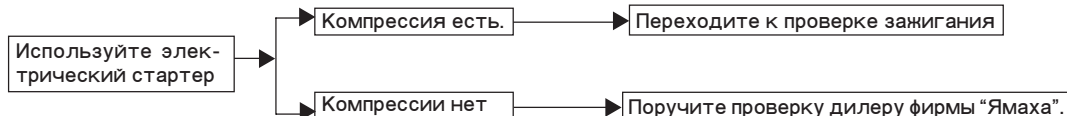

3. Зажигание

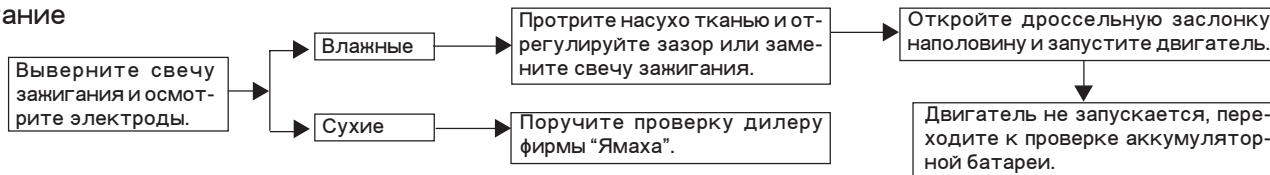

4. Аккумуляторная батарея

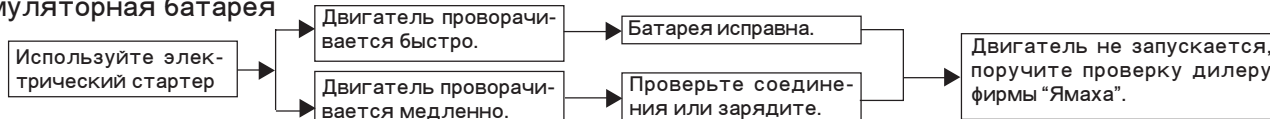

Уход	7-1
Хранение	7-4

Уход

Наряду с тем, что открытая конструкция мотоцикла имеет свою привлекательность, она ведет также и к его уязвимости. Ржавление и коррозия могут проявляться, несмотря на использование высококачественных деталей. Ржавая выхлопная труба может быть незаметной на автомобиле, но портит общий вид мотоцикла. Постоянный и правильный уход за мотоциклом не только соответствует условиям гарантии, но и сохраняет хороший внешний вид Вашего мотоцикла, продлевает срок его службы и обеспечивает его оптимальные эксплуатационные качества.

Перед чисткой

1. После того, как двигатель остынет закройте выходные отверстия глушителей пластиковыми пакетами.
2. Убедитесь в том, что все колпачки и крышки, а также все электрические соединители и разъемы, включая наконечники свечей зажигания, надежно закреплены.
3. Удалите особо стойкие отложения грязи, например, масло, пригоревшее к картеру двигателя, при помощи обезжиривающего состава и кисти, но не допускайте попадание этих составов на сальники, прокладки, звездочки, приводную цепь и оси колес. Всегда смывайте грязь и обезжириватель водой.

Чистка

ECA00010

ОСТОРОЖНО : _____

- Не применяйте крепкие кислотные очистители колес, в особенности для чистки колес со спицами. При использовании таких составов для удаления трудно удаляемых отложений грязи не оставляйте их на обрабатываемых поверхностях дольше, чем указано в инструкции по их применению. Кроме того, тщательно промойте эти поверхности водой, немедленно вытирайте их и наносите антикоррозионный состав.
- Неправильная чистка ведет к повреждению ветрового стекла, кожухов, панелей и других пластмассовых деталей. Используйте для очистки пластиковых деталей только мягкую чистую ткань или губку, смоченную мягким моющим средством и водой.

- Не наносите никакие сильнодействующие химические вещества на пластиковые детали. Не используйте ткань или губку, которые находились в контакте с сильнодействующими или абразивными чистящими средствами, растворителями или разбавителями, топливом (бензином), очистителями или ингибиторами ржавчины, тормозной жидкостью, антифризом или электролитом.
- Не используйте моющие агрегаты с применением воды или пара под высоким давлением, поскольку они могут вызывать проникновение воды внутрь узлов мотоцикла, ведущее к повреждению следующих зон : Сальники (колес и подшипников качающегося рычага, вилки и тормозов), электрические компоненты (соединители, разъемы, измери-

тельные приборы, выключатели и фонари), шланги сапуна и вентиляционные решетки.

- На мотоциклах, оборудованных ветровым стеклом : Не используйте крепкие растворители и жесткие губки, поскольку они вызывают появление помутнений и царапин. Некоторые очистители пластиковых деталей могут оставлять на ветровом стекле царапины. Проверьте очиститель на небольшом незаметном участке стекла, чтобы быть уверенным, что он не оставляет никаких следов. Если на стекле появились царапины, после мойки мотоцикла используйте качественный состав для полировки пластиков .

После обычного использования
Удалите грязь теплой водой, мягким моющим средством и мягкой чистой губкой, а затем

тщательно промойте чистой водой. Используйте зубную щетку или ершик для мытья бутылок, для чистки трудно доступных мест. Затвердевшая грязь и насекомые удаляются легче, если перед чисткой на несколько минут накрыть это место влажной тканью.

После езды под дождем, по морскому побережью или по дорогам, обработанным соевыми
составами

Поскольку морская соль или соли, которыми зимой посыпают дороги, обладают сильными коррозионными свойствами в присутствии воды, выполняйте следующие операции после каждой поездки под дождем, по морскому побережью или по дорогам, посыпанным солью :

ПРИМЕЧАНИЕ : _____

Соль, которой посыпают дороги зимой, может сохраняться до поздней весны.

УХОД ЗА МОТОЦИКЛОМ И ЕГО ХРАНЕНИЕ

1. После того, как двигатель остынет, промойте мотоцикл холодной водой с мягким моющим средством.

ECA00012

ОСТОРОЖНО : _____

Не используйте теплую воду, поскольку она усиливает коррозионное действие соли.

2. После того, как мотоцикл высохнет, нанесите состав для защиты от коррозии на все металлические поверхности (включая хромированные и никелированные).

После чистки

1. Высушите мотоцикл при помощи замши или впитывающей ткани.
2. Немедленно протрите приводную цепь и смажьте ее для предотвращения образования ржавчины.
3. Используйте средство для чистки хрома для полировки хромированных и алюминиевых деталей и деталей из нержавеющей стали, включая выхлопную систему. (Даже цветной налет, образовавшийся в результате тепловых процессов на деталях выхлопной системы, изготовленных из нержавеющей стали, можно удалить полированием.)
4. Для предотвращения коррозии рекомендуется наносить антикоррозионный состав на все металлические поверхности (включая хромированные и никелированные).

5. Используйте аэрозольные смазки в качестве универсального очистителя для удаления всех остатков грязи.
6. Обрабатывайте мелкие повреждения окрашенных поверхностей, вызванные камнями и т. п.
7. Обрабатывайте все окрашенные поверхности восковыми составами.
8. Полностью просушите мотоцикл прежде, чем установить его на хранение или накрыть чехлом.

EWA00001

⚠ ПРЕДУПРЕЖДЕНИЕ _____

- Следите за тем, чтобы масло или воск не попадали на тормоза или на шины. Если необходимо, очистьте тормозные диски и тормозные накладки обычным очистителем дисковых тормозов или ацетоном, а шины вымойте теплой водой с мягким моющим средством.

- Перед возобновлением эксплуатации проверьте эффективность действия тормозов и поведение мотоцикла на поворотах.

ECA00013

ОСТОРОЖНО :

- Наносите масло и восковые составы экономно и обязательно удаляйте лишнее.
- Не наносите масло или воск на резиновые и пластиковые детали, а обрабатывайте их специальными составами, предназначенными для ухода за ними.
- Избегайте использования абразивных полировальных составов, поскольку они стирают краску.

ПРИМЕЧАНИЕ :

Проконсультируйтесь с дилером фирмы Ямаха по поводу того, какие составы лучше использовать.

Хранение

Краткосрочное

Всегда храните мотоцикл в сухом прохладном месте и, если необходимо, защищайте его от пыли пористым чехлом.

ECA00014

ОСТОРОЖНО :

- Хранение непросушенного мотоцикла в плохо проветриваемом помещении или под брезентовым чехлом ведет к просачиванию воды внутрь и к образованию ржавчины.
- Для предотвращения образования ржавчины не храните мотоцикл в подвалах, скотных дворах (из-за присутствия аммиака) и в местах, где хранятся агрессивные химические вещества.

Долгосрочное

Перед хранением Вашего мотоцикла в течение нескольких месяцев :

1. Выполните все инструкции, приведенные в разделе “Уход” в этой главе.
2. Переведите топливный краник в положение “OFF” (“ЗАКРЫТ”).
3. Слейте топливо из поплавковых камер карбюраторов, вернув сливные пробки; этим предотвращается образование смоляных отложений. Вылейте слитое топливо обратно в топливный бак.
4. Полностью залейте топливный бак и добавьте в него стабилизатор топлива (если имеется) для предотвращения образования ржавчины и разложения топлива.
5. Выполните следующие операции для предотвращения образования ржавчины на стенках цилиндров, поршневых кольцах и т. п.

УХОД ЗА МОТОЦИКЛОМ И ЕГО ХРАНЕНИЕ

- a. Снимите наконечники свечей и выверните свечи.
- b. Залейте по одной чайной ложке моторного масла в каждое свечное отверстие.
- c. Установите наконечники свечей на свечи и положите свечи на головки цилиндров так, чтобы их электроды были соединены с массой. (Этим ограничивается искробразование при выполнении следующего шага.)
- d. Проверните коленчатый вал двигателя несколько раз при помощи стартера. (При этом стенки цилиндров покрываются маслом.)
- e. Снимите со свечей их наконечники, заверните свечи на место и установите на них наконечники.

EWA00003

⚠ ПРЕДУПРЕЖДЕНИЕ

Для предотвращения повреждений или травм, вызванных искробразованием при проворачивании коленчатого вала двигателя,

ля, обязательно замыкайте электроды свечей на массу.

6. Смажьте все тросы и оси вращения всех рычагов и педалей, а также центральной и боковой подставок.
7. Проверьте и, если необходимо, доведите до нормы давление в шинах, а затем установите мотоцикл так, чтобы оба его колеса не касались земли. Если это не сделано, то поворачивайте колеса на небольшой угол каждый месяц для предотвращения ухудшения свойств резины в точке контакта с землей.
8. Закройте выходные отверстия глушителей пластиковыми пакетами для предотвращения проникновения в них влаги.
9. Снимите аккумуляторную батарею и полностью зарядите ее. Храните ее в сухом прохладном месте и подзаряжайте ее каждый месяц.

Не храните аккумуляторную батарею в слишком холодном или в слишком теплом месте (ниже 0°C или выше 30°C).

Более подробная информация о хранении аккумуляторной батареи приведена на стр. 6-27.

ПРИМЕЧАНИЕ : _____

Перед хранением мотоцикла проведите все необходимые ремонтные работы.

ТЕХНИЧЕСКИЕ ДАННЫЕ	8-1
Таблица перевода единиц	8-5

ТЕХНИЧЕСКИЕ ДАННЫЕ

ТЕХНИЧЕСКИЕ ДАННЫЕ

Модель	XJ600S/XJ600N
Размеры	
Общая длина	2.170 мм
Общая ширина	735 мм
Общая высота	
XJ600S	1.205 мм
XJ600N	1.090 мм
Высота сиденья	770 мм
Колесная база	1.445 мм
Дорожный просвет	150 мм
Минимальный радиус поворота	2.700 мм
Базовая масса (с маслом и полным топливным баком)	
XJ600S	213 кг
XJ600N	210 кг
Двигатель	
Тип двигателя	С воздушным охлаждением, 4-тактный, со сдвоенным верхним распределительным валом
Расположение цилиндров	Параллельные с наклоном вперед
4-цилиндровый	
Рабочий объем	598 см ³
Диаметр цилиндров x	
Ход поршня	58,5 x 55,7 мм
Степень сжатия	10:1
Система запуска	Электрический стартер
Система смазки	Масло в картере двигателя

Моторное масло

Тип

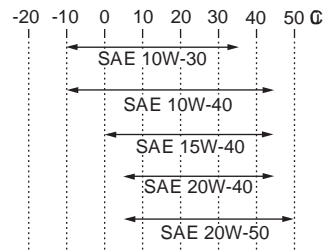

Рекомендуемый тип масла по классификации API : SE, SF, SG или выше

ОСТОРОЖНО :

Используйте только масла, не содержащие антифрикционных присадок. Масла для легковых автомобилей (часто имеющие маркировку "ENERGY CONSERVING II") содержат антифрикционные присадки, которые вызывают пробуксовку сцепления и/или муфты стартера, что ведет к сокращению сроков службы этих компонентов и ухудшению эксплуатационных качеств мотоцикла.

Количество

Без замены патрона масляного фильтра	2,3 л
С заменой патрона масляного фильтра	2,6 л
Общее количество (для сухого двигателя)	3,1 л

Воздушный фильтр	С элементом сухого типа
Топливо	
Тип	ТОЛЬКО ОБЫЧНЫЙ НЕЭТИЛИРОВАННЫЙ БЕНЗИН
Емкость топливного бака	17,0 л
Резервный запас	3,5 л
Карбюратор	
Фирма-изготовитель	MIKUNI
Модель x Количество	BDS28 x 4
Свечи зажигания	
Модель/Фирма-изготовитель	CR8E / NGK U24ESR-N / DENSO
Зазор	0,7-0,8 мм
Тип сцепления	Многодисковое, в масляной ванне
Трансмиссия	
Система первичного понижения	Цилиндрические прямозубые шестерни
Передаточное отношение первичной системы	2,225
Система вторичного понижения	Цепной привод
Передаточное отношение вторичной системы	3,000 (за исключением СН и А) 2,875 (для СН и А)
Число зубьев на звездочках цепного привода (задняя/передняя)	48/16 (за исключением СН и А), 46/16 (для СН и А)
Тип коробки передач	Постоянного зацепления, 6-ступенчатая

Переключение	Левой ногой
Передаточные соотношения	
1-я	2,733
2-я	1,778
3-я	1,333
4-я	1,074
5-я	0,913
6-я	0,821

Шасси

Тип рамы	Двойная седельная
Угол продольного наклона	25°
Снос реакции	97 мм

Шины

Передняя	
Тип	Бескамерная шина
Размер	110/80-17 57H
Фирма-изготовитель/Модель	110/80-17 M/C 57H MICHELIN / MACADAM 50 DUNLOP / D103FA
Задняя	
Тип	Бескамерная шина
Размер	130/70-18 63H
Фирма-изготовитель/Модель	130/70-18 M/C 63H MICHELIN / MACADAM 50 DUNLOP / D103A

ТЕХНИЧЕСКИЕ ДАННЫЕ

Максимальная нагрузка*

ХJ600S	184 кг
ХJ600N	187 кг

Давление воздуха (измеренное на холодных шинах)

До 90 кг*

В передней	200 кПа (2,00 кгс/см ² , 2,00 бара)
В задней	225 кПа (2,25 кгс/см ² , 2,25 бара)

90 кг - максимум*

В передней	200 кПа (2,00 кгс/см ² , 2,00 бара)
В задней	250 кПа (2,50 кгс/см ² , 2,50 бара)

Для езды с высокими скоростями

В передней	200 кПа (2,00 кгс/см ² , 2,00 бара)
В задней	250 кПа (2,50 кгс/см ² , 2,50 бара)

* Суммарная масса водителя, пассажира, багажа и вспомогательного оборудования

Диски

Передний	
Тип	Литой диск
Размер	17 x MT2.50
Задний	
Тип	Литой диск
Размер	18 x MT3.50

Тормоза

Передний	
Тип	С двойным диском
Привод	Правой рукой
Тормозная жидкость	DOT 4

Задний	
Тип	С одинарным диском
Привод	Правой ногой
Тормозная жидкость	DOT 4

Подвеска

Передняя	Телескопическая вилка
Задняя	Качающийся рычаг (монокроссовая подвеска)

Пружины/Амортизаторы

Передние	Спиральные пружины/ Масляный демпфер
Задний	Спиральная пружина/ Газо-масляный демпфер

Ход колеса

Переднего	140 мм
Заднего	110 мм

Электрическая система

Система зажигания	Транзисторная с катушкой
-------------------	--------------------------

Система зарядки	
Тип	Магнето переменного тока
Стандартный выход	14 В, 20 А при 5 000 об/мин
Аккумуляторная батарея	
Модель	УТХ9-BS
Напряжение, емкость	12 В, 8 А.ч
Тип фары	С кварцевой (галогеновой) лампой
Напряжение, мощность x количество ламп	
Фара	12 В, 60/55 Вт x 1
Вспомогательный фонарь	12 В, 4 Вт x 1 (За исключением GB, IRL); 12 В, 3,4 Вт x 1 (для GB, IRL)
Задний габаритный фонарь/Стоп-сигнал	12 В, 5/21 Вт x 1
Фонари указателей поворотов	12 В, 21 Вт x 4
Освещение прибора	
XJ600S	12 В, 1,7 Вт x 3
XJ600N	14 В, 3 Вт x 2
	12 В, 1,7 Вт x 2
Лампа индикатора нейтрали	12 В, 3,4 Вт x 1
Лампа индикатора дальнего света	12 В, 3,4 Вт x 1
Предупреждающий световой сигнал уровня масла	
XJ600S	12 В, 3,4 Вт x 1
XJ600N	14 В, 3 Вт x 1
Лампа индикатора указателей поворотов	12 В, 3,4 Вт x 2

Плавкие предохранители

Главный предохранитель	30 А
Предохранитель зажигания	10 А
Предохранитель системы сигнализации	15 А
Предохранитель фары	15 А
Предохранитель аварийной сигнализации	10 А

УХОД ЗА МОТОЦИКЛОМ И ЕГО ХРАНЕНИЕ

EAU03941

Таблица перевода единиц

Все технические данные в этом Руководстве указаны в системе СИ и в МЕТРИЧЕСКИХ ЕДИНИЦАХ.

Используйте эту таблицу для перевода метрических единиц в ИМПЕРСКИЕ единицы.

Пример :

МЕТРИЧЕСКАЯ ВЕЛИЧИНА	КОЭФФИЦИЕНТ ПЕРЕВОДА	=	ИМПЕРСКАЯ ВЕЛИЧИНА
2 мм	× 0.03937	=	0,08 дюйма

Таблица перевода единиц

МЕТРИЧЕСКАЯ СИСТЕМА В ИМПЕРСКУЮ СИСТЕМУ			
	Метрические единицы	Коэффициент перевода	Имперские единицы
Момент затяжки	кгсм	× 7.233	фут-фунты
	кгсм	× 86.794	дюймо-фунты
	кгссм	× 0.0723	фут.фунты
	кгссм	× 0.8679	дюймо-фунты
Масса	кг	× 2.205	фунты
	г	× 0.03527	унции
Скорость	км/час	× 0.6214	миль/час
Расстояние	км	× 0.6214	мили
	м	× 3.281	футы
	м	× 1.094	ярды
	см	× 0.3937	дюймы
	мм	× 0.03937	дюймы
Объем Вместимость	куб. см (см ³)	× 0.03527	унции (имперские жидкие)
	куб. см (см ³)	× 0.06102	куб. дюймы
	Л (литры)	× 0.8799	кварты (имперские жидкие)
	Л (литры)	× 0.2199	галлоны (имперские жидкие)
Разные	кгс/мм	× 55.997	фунт/дюйм
	кгс/см ²	× 14.2234	фунт/кв. дюйм
	°C	× 1.8 + 32	(фунт/дюйм ²) °F

Идентификационные номера	9-1
Идентификационный номер ключа (модель XJ600S)	9-1
Идентификационный номер ключа (модель XJ600N)	9-1
Идентификационный номер мотоцикла	9-2
Табличка с обозначением модели	9-2

ИНФОРМАЦИЯ ДЛЯ ВЛАДЕЛЬЦА

EAU02944

Идентификационные номера

Для облегчения заказа запасных частей у дилера фирмы Ямаха или для справок в случае угона мотоцикла запишите идентификационный номер ключа, идентификационный номер мотоцикла и информацию с таблички обозначения модели в предназначенные для этого рамки, приведенные ниже.

1. ИДЕНТИФИКАЦИОННЫЙ НОМЕР КЛЮЧА :

2. ИДЕНТИФИКАЦИОННЫЙ НОМЕР МОТОЦИКЛА :

3. ТАБЛИЧКА С ИНФОРМАЦИЕЙ О МОДЕЛИ :

○
●

XJ600S

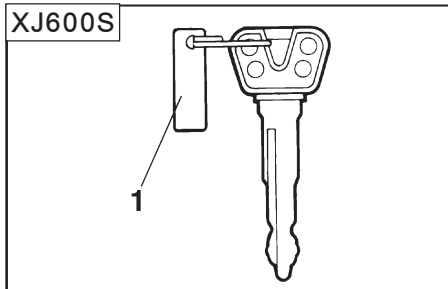

1. Идентификационный номер ключа

EAU01041

Идентификационный номер ключа (модель XJ600S)

Идентификационный номер ключа проштампован на ярлыке ключа. Запишите этот номер в соответствующую рамку и используйте его при заказе нового ключа.

XJ600N

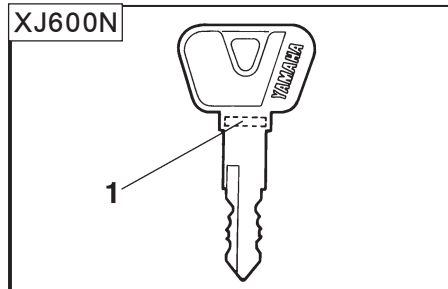

1. Идентификационный номер ключа

EAU01042

Идентификационный номер ключа (модель XJ600N)

Идентификационный номер ключа проштампован на самом ключе. Запишите этот номер в соответствующую рамку и используйте его при заказе нового ключа.

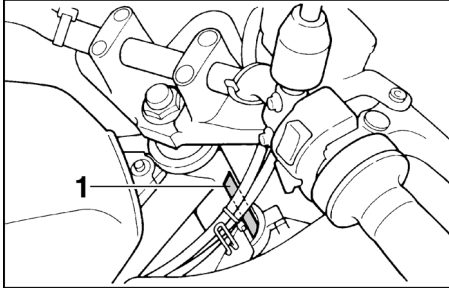

1. Идентификационный номер модели EAU01043

Идентификационный номер мотоцикла

Идентификационный номер мотоцикла проштампован на головке трубы рулевой колонки. Запишите этот номер в соответствующую рамку.

ПРИМЕЧАНИЕ :

Идентификационный номер мотоцикла используется для опознания Вашего мотоцикла и может быть использован при регистрации Вашего мотоцикла в местных органах учета.

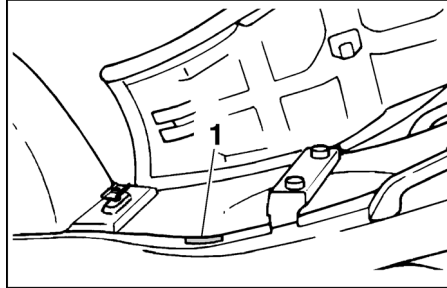

1. Табличка с обозначением модели EAU01050

Табличка с обозначением модели

Табличка с обозначением модели укреплена на раме под сиденьем. (Описание операций снятия и установки сиденья приведены на стр. 3-12.) Запишите информацию, имеющуюся на табличке в соответствующую рамку. Эта информация будет нужна при заказе деталей у дилера фирмы Ямаха.

АЛФАВИТНЫЙ УКАЗАТЕЛЬ

А

Аккумуляторная батарея 6-27

Б

БЕЗОПАСНОСТЬ ПРЕЖДЕ

ВСЕГО 1-1

Багажное отделение 3-14

Боковая подставка 3-15

В

Вид слева (XJ600N) 2-4

Вид слева (XJ600S) 2-1

Вид справа (XJ600N) 2-5

Вид справа (XJ600S) 2-2

Выключатели на рукоятках 3-6

Г

Главный выключатель/

Замок руля 3-1

Д

Держатели багажного ремня 3-15

Держатели для шлемов 3-13

З

Заднее колесо 6-35

Замена лампы фары

(модель XJ600N) 6-31

Замена лампы фары

(модель XJ600S) 6-30

Замена плавких

предохранителей 6-29

Замена тормозной жидкости 6-21

Замок руля (модель XJ600N) 3-3

Запуск прогретого двигателя 5-2

Запуск холодного двигателя 5-1

И

Идентификационные номера 9-1

Идентификационный номер ключа
(модель XJ600N) 9-1

Идентификационный номер ключа
(модель XJ600S) 9-1

Идентификационный номер
мотоцикла 9-2

Индикатор и сигнальные лампы ... 3-3

К

Карта поиска и устранения
неисправностей 6-37

Колеса с литыми дисками 6-17

Комплект инструментов
владельца 6-1

Крышка топливного бака 3-9

М

Масло в двигателе и патрон масляно-
го фильтра 6-7

Н

Натяжение приводной цепи 6-21

О

Обкатка двигателя 5-4

Органы управления и приборы

(XJ600N) 2-6

Органы управления и приборы

(XJ600S) 2-3

П

Парковка 5-5

Педаль переключателя передач ... 3-8

Педаль тормоза 3-9

Переднее колесо 6-33

Переключение передач 5-3

Перечень проверок перед эксплуата-
цией 4-1

Поиск и устранение
неисправностей 6-36

Проверка и смазывание педалей тор-
моза и переключателя

передач 6-24

Проверка и смазывание рукоятки и
троса дроссельной заслонки ... 6-24

Проверка и смазывание рычагов тор-
моза и сцепления 6-25

Проверка и смазывание тросов ... 6-23

Проверка и смазывание центральной
и боковой подставки 6-25

Проверка передней вилки 6-26

Проверка передних и задних тормоз-
ных накладок 6-19

Проверка подшипников колес 6-27

Проверка руля 6-26

Проверка свечей зажигания 6-6

Проверка уровня тормозной
жидкости 6-20

Р

Регулировка амортизатора	3-14
Регулировка выключателя стоп-сигнала заднего тормоза	6-19
Регулировка зазоров клапанного механизма	6-14
Регулировка карбюраторов	6-12
Регулировка положения педали тормоза	6-18
Регулировка свободного хода рычага сцепления	6-17
Регулировка свободного хода троса дроссельной заслонки	6-13
Регулировка холостых оборотов двигателя	6-13
Рекомендуемые точки переключения передач (только для Швейцарии)	5-3
Рычаг сцепления	3-7
Рычаг тормоза	3-8
Рычажок пускового устройства (воздушная заслонка)	3-12

С

Сиденье	3-12
Система блокировки зажигания	3-16
Смазывание задней подвески	6-25
Смазывание приводной цепи	6-23
Снятие и установка панели	6-5
Советы по уменьшению расхода топлива	5-4
Спидометр (модель XJ600N)	3-5
Спидометр (модель XJ600S)	3-4

Т

ТЕХНИЧЕСКИЕ ДАННЫЕ	8-1
Таблица перевода единиц	8-5
Таблица периодических технических обслуживаний и смазываний	6-2
Табличка с обозначением модели	9-2
Тахометр	3-5
Топливный краник	3-11
Топливо	3-10
У	
Уход	7-1
Х	
Хранение	7-4
Ш	
Шины	6-14
Шланг сапуна топливного бака (только для Германии)	3-11
Ч	
Чистка фильтрующего элемента воздушного фильтра	6-10



YAMAHA MOTOR CO., LTD

НАПЕЧАТАНО НА БУМАГЕ, ИЗГОТОВЛЕННОЙ
ИЗ БУМАЖНЫХ ОТХОДОВ

ОТПЕЧАТАНО В ЯПОНИИ
2001.6 - 0.3 * 1
(R)

McGrp.Ru



Сайт техники и электроники

Наш сайт McGrp.Ru при этом не является просто хранилищем [инструкций по эксплуатации](#), это живое сообщество людей. Они общаются на форуме, задают вопросы о способах и особенностях использования техники. На все вопросы очень быстро находят ответы от таких же посетителей сайта, экспертов или администраторов. Вопрос можно задать как на форуме, так и в специальной форме на странице, где описывается интересующая вас техника.